



# KINEO 400

MOTORIDUTTORE IRREVERSIBILE PER  
CANCELLI A BATTENTE

MOTORÉDUCTEUR IRREVERSIBLE POUR  
PORTAILS à BATTANTS

IRREVERSIBLE GEARMOTOR FOR WING  
GATES

MOTORREDUCTOR IRREVERSIBLE PARA  
CANCELAS A HOJAS

**6-1624842** /Rev. 7



Motoriduttore Gearmotor Motoréducteur Motorreductor	Alimentazione Power Supply Alimentation Alimentación	Larghezza max anta Max wing width Largeur max du battant Longitud máx hoja	Peso max anta Max wing weight Poids max du battant Peso máx hoja	Spinta max Max Thrust Poussée maxi Max Empuje	Codice Code Code Codigo
<b>KINEO 400</b>	230V 50/60Hz	3 m	250 Kg / 550 lbs	2900 N	<b>12007446</b>



**- ATTENZIONE - PER LA SICUREZZA DELLE PERSONE È  
IMPORTANTE CHE VENGANO SEGUITE TUTTE LE ISTRUZIONI****SEGUIRE TUTTE LE ISTRUZIONI DI INSTALLAZIONE**

- 1° - Questo libretto d'istruzioni è rivolto esclusivamente a del personale specializzato che sia a conoscenza dei criteri costruttivi e dei dispositivi di protezione contro gli infortuni per i cancelli, le porte e i portoni motorizzati (attenersi alle norme e alle leggi vigenti).
- 2° - L'installatore dovrà rilasciare all'utente finale un libretto di istruzioni in accordo alla EN 12635.
- 3° - L'installatore prima di procedere con l'installazione deve prevedere l'analisi dei rischi della chiusura automatizzata finale e la messa in sicurezza dei punti pericolosi identificati (seguendo le norme EN 12453/EN 12445).
- 4° - L'installatore prima di installare il motore di movimentazione deve verificare che il cancello sia in buone condizioni meccaniche e che si apra e chiuda adeguatamente.
- 5° - L'installatore dovrà installare l'organo per l'attuazione del rilascio manuale ad un'altezza inferiore a 1,8 m.
- 6° - L'installatore dovrà rimuovere eventuali impedimenti al movimento motorizzato del cancello (es. chiavistelli, catenacci, serrature ecc.).
- 7° - L'installatore dovrà applicare in modo permanente le etichette che mettono in guardia contro lo schiacciamento in un punto molto visibile o in prossimità di eventuali comandi fissi.
- 8° - Il cablaggio dei vari componenti elettrici esterni al motoriduttore (ad esempio fotocellule, lampeggianti, ecc.) deve essere effettuato secondo la EN 60204-1 e le modifiche a questa apportate dal punto 5.2.2 della EN 12453.
- 9° - L'eventuale montaggio di una pulsantiera per il comando manuale del movimento deve essere fatto posizionando la pulsantiera in modo che chi la aziona non si trovi in posizione pericolosa; inoltre si dovrà fare in modo che sia ridotto il rischio di azionamento accidentale dei pulsanti.
- 10° - Tenete i comandi dell'automatismo (pulsantiera, telecomando etc.) fuori dalla portata dei bambini. I comandi devono essere posti ad un'altezza minima di 1,5mt dal suolo e fuori dal raggio d'azione delle parti mobili.
- 11° - I dispositivi di comando fissi devono essere installati in modo che siano visibili.
- 12° - Prima di eseguire qualsiasi operazione di installazione, regolazione, manutenzione dell'impianto, togliere la tensione agendo sull'apposito interruttore magnetotermico collegato a monte dello stesso.
- 13° - A fine installazione l'installatore dovrà assicurarsi che le parti della porta non ingombrino strade o marciapiedi pubblici.

LA DITTA ALLMATIC NON ACCETTA NESSUNA RESPONSABILITÀ per eventuali danni provocati dalla mancata osservanza nell'installazione delle norme di sicurezza e delle leggi attualmente in vigore.

**CONSERVARE CON CURA QUESTE ISTRUZIONI**

- 1° - Se non è previsto nella centralina elettrica, installare a monte della medesima un'interruttore di tipo magnetotermico (onnipolare con apertura minima dei contatti pari a 3mm) che riporti un marchio di conformità alle normative internazionali. Tale dispositivo deve essere protetto contro la richiusura accidentale (ad esempio installandolo dentro quadro chiuso a chiave).
- 2° - Per la sezione ed il tipo dei cavi ALLMATIC consiglia di utilizzare un cavo di tipo H05RN-F con sezione minima di 1,5mm<sup>2</sup> e comunque di attenersi alla norma IEC 364 e alle norme di installazione vigenti nel proprio Paese.
- 3° - Posizionamento di un'eventuale coppia di fotocellule: Il raggio delle fotocellule deve essere ad un'altezza non superiore a 70 cm dal suolo e ad una distanza dal piano di movimento dell'anta non superiore a 20 cm. Il loro corretto funzionamento deve essere verificato a fine installazione in accordo al punto 7.2.1 della EN 12445.
- 4° - Per il soddisfacimento dei limiti imposti dalla EN 12453, se la forza di picco supera il limite normativo di 400 N è necessario ricorrere alla rilevazione di presenza attiva sull'intera altezza del cancello (fino a 2,5m max). Le fotocellule in questo caso sono da applicare come indicato nella norma EN 12445 punto 7.3.2.2.

**N.B.: È obbligatoria la messa a terra dell'impianto**

I dati descritti nel presente manuale sono puramente indicativi.

ALLMATIC si riserva di modificarli in qualsiasi momento.

Realizzare l'impianto in ottemperanza alle norme ed alle leggi vigenti.

**- ATTENTION - FOR THE SAFETY OF THE PEOPLE IT IS  
IMPORTANT TO FOLLOW ALL THE INSTRUCTIONS.****FOLLOW ALL INSTALLATION INSTRUCTIONS**

- 1° - This handbook is exclusively addressed to the specialized personnel who knows the constructive criteria and the protection devices against the accidents for motorized gates, doors and main doors (follow the standards and the laws in force).
  - 2° - The installer will have to issue to the final user a handbook in accordance with the EN 12635.
  - 3° - Before proceeding with the installation, the installer must forecast the risks analysis of the final automatized closing and the safety of the identified dangerous points (following the standards EN 12453/EN 12445).
  - 4° - Before installing the motion motor, the installer must verify that the gate is in good mechanical conditions and that it adequately opens and closes.
  - 5° - The installer must install the member for the manual release at a height inferior to 1,8 m.
  - 6° - The installer will have to remove possible impediments to the motorized motion of the gate (eg. door bolts, sliding bolts, door locks etc.)
  - 7° - The installer will permanently have to put the tags warning against the deflection on a very visible point or near possible fixed controls.
  - 8° - The wiring harness of the different electric components external to the gearmotor (for example photoelectric cells, flashlights etc.) must be carried out according to the EN 60204-1 and the modifications to it done in the point 5.2.2 of the EN 12453.
  - 9° - The possible assembly of a keyboard for the manual control of the movement must be done by positioning the keyboard so that the person operating it does not find himself in a dangerous position; moreover, the risk of accidental activation of the buttons must be reduced.
  - 10° - Keep the automatism controls (push-button panel, remote control etc.) out of the children way. The controls must be placed at a minimum height of 1,5mt from the ground and outside the range of the mobile parts.
  - 11° - Fixed command devices should be installed in a well visible way.
  - 12° - Before carrying out any installation, regulation or maintenance operation of the system, take off the voltage by operating on the special magnetothermic switch connected upstream it.
  - 13° - At the end of the installation, the installer will have to make sure that the parts of the door do not encumber streets or public sidewalks.
- THE ALLMATIC COMPANY DOES NOT ACCEPT ANY RESPONSIBILITY for possible damages caused by the non observance during the installation of the safety standards and of the laws in force at present.

**KEEP THESE INSTRUCTIONS WITH CARE**

- 1° - Install a thermal magnetic switch (omnipolar, with a minimum contact opening of 3 mm) before the control board, in case this is not provided with it. The switch shall be guaranteed by a mark of compliance with international standards. Such a device must be protected against accidental closing (e.g. Installing it inside the control panel key locked container).
- 2° - As far as the cable section and the cable kind are concerned, ALLMATIC suggests to use an H05RN-F cable, with a minimum section of 1,5mm<sup>2</sup>, and to follow, In any case, the IEC 364 standard and Installation regulations In force in your Country.
- 3° - Positioning of an eventual pair of photocells: The beam of the photocells must be at an height not above the 70 cm from the ground, and, should not be more than 20 cm away from the axis of operation of the gate (Sliding track for sliding gate or door, and the hinges for the swing gate). In accordance with the point 7.2.1 of EN 12445 their correct functioning must be checked once the whole installation has been completed.
- 4° - In order to comply with the limits defined by the EN 12453 norm, if the peak force is higher than the limit of 400N set by the norm, it is necessary to use an active obstacle detection system on the whole height of the gate (up to a maximum of 2,5m). The photocells in this case must be applied in accordance with the point 7.3.2.2 of the EN 12445.

**N.B.: The system must be grounded**

Data described by this manual are only Indicative.

ALLMATIC reserves to modify them at any time.

Install the system complying with current standards and regulations.

**- ATTENTION - POUR LA SECURITE DES PERSONNES IL EST  
IMPORTANT QUE TOUTES LES INSTRUCTIONS SOIENT SUIVIES****SUIVRE TOUTES LES INSTRUCTIONS D'INSTALLATION**

- 1° - Ce livret d'instructions est adressé exclusivement à un personnel spécialisé qui connaît les critères de construction et les dispositifs de protection contre les accidents concernant les portails, les portes et les grandes portes motorisés (s'en tenir aux normes et aux lois en vigueur).
- 2° - L'installateur devra délivrer à l'utilisateur final un livret d'instruction en accord à la EN 12635.
- 3° - L'installateur avant de procéder à l'installation, doit prévoir l'analyse des risques de la fermeture automatisée finale et la mise en sécurité des points identifiés dangereux (en suivant les normes EN 12453/EN 12445).
- 4° - L'installateur, avant d'installer le moteur de mouvement, doit vérifier que le portail de fer soit en bonnes conditions mécaniques et qu'il s'ouvre et se ferme correctement.
- 5° - L'installateur devra installer l'organe pour l'exécution de la relâche manuelle à une hauteur inférieure à 1,8 m.
- 6° - L'installateur devra retirer d'éventuels obstacles au mouvement motorisé du portails de fer (ex. verrous, serrures, etc.).
- 7° - L'installateur devra appliquer, de façon permanente, les étiquettes qui mettent en garde contre l'écrasement, dans un endroit bien visible ou à proximité de commandes fixes éventuelles.
- 8° - Le câblage des divers composants électriques externes à l'opérateur (par exemple photocellules, clignotants, etc) doit être effectué selon la EN 60204-1 et les modifications apportées à celle-ci dans le point 5.2.2 de la EN 12453.
- 9° - Le montage éventuel d'un tableau pour la commande manuelle du mouvement doit être fait en positionnant le tableau de façon à ce que la personne qui l'actionne ne se trouve pas en position de danger; de plus, il faudra faire en sorte que le risque d'actionnement accidentel des boutons soit réduit.
- 10° - Tenir les commandes de l'automatisme (tableau, télécommande, etc) hors de portée des enfants. Les commandes doivent être placées à une hauteur minimum de 1,5 m du sol et hors du rayon d'action des parties mobiles.
- 11° - Les dispositifs fixes de commande doivent être installés de sorte qu'ils soient visibles.
- 12° - Avant l'exécution de toute opération d'installation, de réglage, d'entretien de l'installation, couper le courant en agissant sur l'interrupteur magnétothermique à cet effet, branché en amont de l'installation.
- 13° - A la fin de l'installation, l'installateur devra s'assurer que les parties de la porte n'encombrent pas la rue ou le trottoir public.

LA SOCIETE ALLMATIC N'ACCEPTÉ AUCUNE RESPONSABILITE pour d'éventuels dommages provoqués par la non-observation dans l'installation, des normes de sécurité et des lois actuellement en vigueur.

**CONSERVER SOIGNEUSEMENT CES INSTRUCTIONS**

- 1° - Si la centrale électrique ne dispose d'aucun interrupteur, il faut en installer un de type magnétothermique en amont de cette dernière (omnipolaire avec ouverture minimale des contacts correspondant à 3mm); la marque de cet interrupteur devra être en conformité avec les normes internationales. Ce dispositif doit être protégé contre toute remise en fonction accidentelle (ex. en l'installant dans un coffre fermant à clé).
- 2° - En ce qui concerne la section et le type des câbles, le conseil de ALLMATIC est celui d'utiliser un câble de type H05RN-F présentant une section minimale de 1,5mm<sup>2</sup> et, quoi qu'il en soit, de se conformer à la norme IEC 364, ainsi qu'aux normes d'installation en vigueur dans le pays de destination.
- 3° - Positionnement d'un éventuel jeu de photocellules : le faisceau des photocellules ne doit pas être à une hauteur supérieure à 70 cm du sol et 20 cm du bord du vantail. Leur correcte efficacité fonctionnement doit être vérifié terminant l'installation, selon le point de la 7.2.1 de la EN 12445.
- 4° - Pour satisfaire aux limites imposées par la EN 12453, si la force de pointe dépasse la limite de la norme de 400 N, il est nécessaire de recourir au relevé de présence active sur la hauteur totale de la porte (jusqu'à 2,5 m max). Les photocellules, dans ce cas, doivent être appliquées selon le point 7.3.2.2 de la EN 12445

**N.B.: La mise à terre de l'installation est obligatoire.**

Les données figurant dans le présent manuel sont fournies à titre purement indicatif. ALLMATIC se réserve le droit de les modifier à tout moment, sans aucun préavis. Effectuer l'installation en conformité avec les normes et les lois en vigueur.

**- CUIDADO - UNA INCORRECTA INSTALACIÓN PUEDE  
CAUSAR GRAVES DAÑOS****SEGUIR TODAS LAS INSTRUCCIONES DE INSTALACIÓN**

- 1° - Este manual de instrucciones está exclusivamente dirigido a personal especializado que conozca los criterios de construcción y de los dispositivos de protección contra accidentes con cancelas, puertas y portales motorizados (atenerse a las normas y a las leyes vigentes).
- 2° - El instalador tendrá que dar al utilizador final un manual de instrucciones de acuerdo con la EN 12635.
- 3° - El instalador antes de proceder con la instalación tiene que hacer una análisis de los riesgos del cierre automatizado final y la puesta en seguridad de los puntos identificados como peligrosos (siguiendo las normas EN 12453 / EN 12445).
- 4° - El instalador antes de instalar el motor de desplazamiento tiene que controlar que la cancela esté en buenas condiciones mecánicas y que se abra y se cierre en forma adecuada.
- 5° - El instalador tendrá que instalar el órgano para el desenganche manual a una altura inferior a 1,8 m.
- 6° - El instalador tendrá que quitar eventuales impedimentos para el movimiento motorizado de la cancela (ej. pestillos, cerraduras, cerrojos, etc.).
- 7° - El instalador tendrá que colocar de modo permanente rótulos que adviertan de la posibilidad de aplastamiento, en un punto bastante visible o en las cercanías de eventuales mandos fijos.
- 8° - El cableaje de los varios componentes eléctricos externos al motorreductor (por ejemplo fotocélulas, los intermitentes, etc) tiene que ser efectuado según la EN 60204-1 y a las modificaciones sucesivas aportadas por el punto 5.2.2 della EN 12453.
- 9° - El eventual montaje de un panel de mandos para la gestión del movimiento manual tiene que ser efectuado posicionando el panel en modo que quién lo accione no se encuentre en una posición peligrosa; además se tiene que hacer en modo que el riesgo de accionamiento accidental de los pulsadores sea mínimo.
- 10° - Tener los mandos del automatismo (panel de mandos, mando a distancia, etc.) lejos del alcance de los niños. Los mandos tienen que ser puestos a una altura mínima de 1,5m del suelo y fuera del radio de acción de las partes móviles.
- 11° - Los mecanismos de mando fijos tienen que ser instalados de manera visible.
- 12° - Antes de ejecutar cualquier operación de instalación, ajuste o mantenimiento del sistema, quitar la corriente accionando el respectivo interruptor magnetotérmico conectado antes del mismo.
- 13° - Al final de la instalación, el instalador tendrá que asegurarse de que las partes de la puerta no estorben calles o aceras públicas.

LA EMPRESA ALLMATIC NO ES RESPONSABLE por eventuales daños provocados por la falta de respeto de las normas de seguridad, durante la instalación y de las leyes actualmente vigentes.

**CONSERVAR CUIDADOSAMENTE ESTAS INSTRUCCIONES**

- 1° - En el caso de que no sea previsto en la central eléctrica, instalar antes de la misma, un interruptor de tipo magnetotérmico (omnipolar con una abertura mínima de los contactos de 3mm) que dé un sello de conformidad con las normas internacionales. Este dispositivo tiene que estar protegido contra cierres accidentales (por ejemplo instalándolo dentro de un panel cerrado a llave).
- 2° - Para la sección y el tipo de los cables, ALLMATIC aconseja utilizar cables de tipo H05RN-F con sección mínima de 1,5mm<sup>2</sup> e igualmente atenerse a la norma IEC 364 y a las normas de instalación del propio País.
- 3° - Posicionamiento eventual de un par de fotocélulas. El rayo de las fotocélulas no debe estar a más de 70 cm de altura desde el suelo y a una distancia de la superficie de movimiento de la puerta, no superior a 20 cm. El correcto funcionamiento tiene que ser controlado al final de la instalación de acuerdo con el punto 7.2.1 de la EN 12445.
- 4° - Para lograr satisfacer los límites impuestos por la EN 12453, si la fuerza de punta supera el límite normativo de 400 N, es necesario recurrir al control de presencia activa en toda la altura de la puerta (hasta a 2,5m max). Las fotocélulas en este caso se deben colocar como indicado en la EN 12445 punto 7.3.2.2.

**PS.: Es obligatorio la puesta a tierra del sistema.**

Los datos descritos en el presente manual son solamente indicativos. ALLMATIC se reserva de modificarlos en cualquier momento. Realizar el sistema respetando las normas y las leyes vigentes.

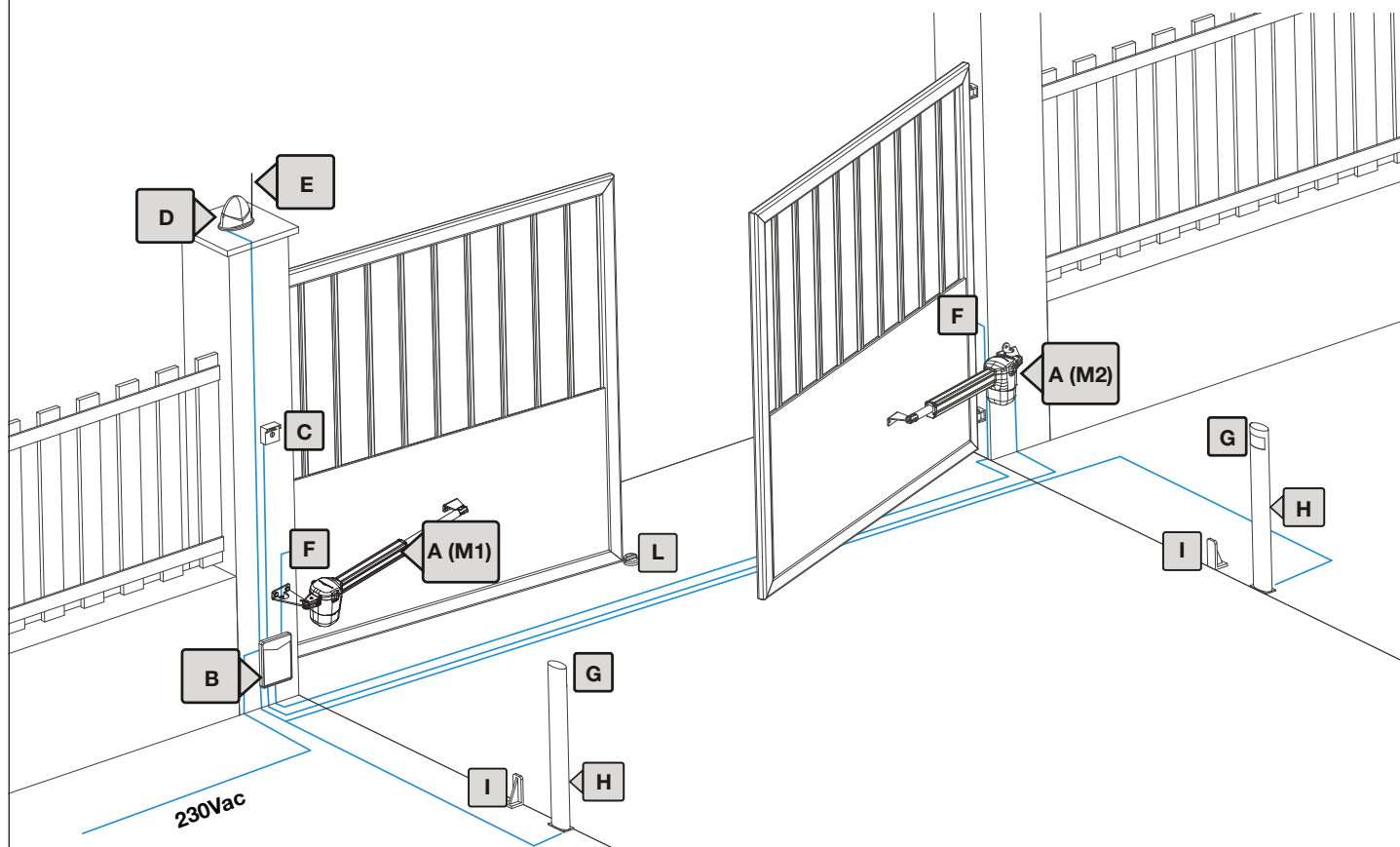

FIG. 1

A - Motoriduttore KINEO 400	F - Fotocellula per protezione esterna
B - Centrale di comando BIOS con box	G - Fotocellula per protezione interna
C - Selettore a chiave	H - Colonnina portafotocellula
D - Antenna radio	I - Fermo meccanico di apertura
E - Lampeggiatore	L - Fermo meccanico di chiusura

**CARATTERISTICHE TECNICHE**

Motoriduttore irreversibile per cancelli a battente con ante lunghe fino a 3 m.

L'irreversibilità di questo motoriduttore fa sì che il cancello non richieda alcun tipo di serratura elettrica per un'efficace chiusura.

Il motore è protetto da una sonda termica che in caso di utilizzo prolungato interrompe momentaneamente il movimento.

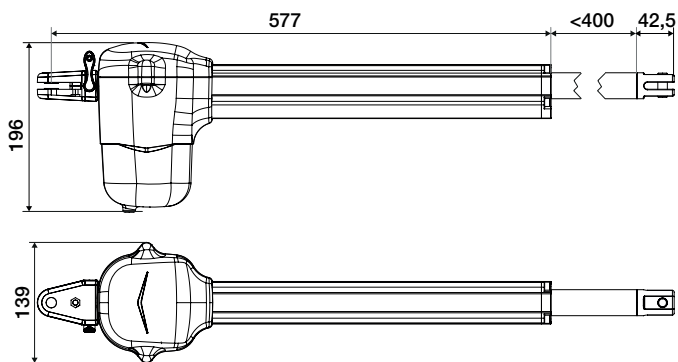

Misure in mm

CARATTERISTICHE TECNICHE		KINEO 400
Peso max anta	Kg	250
Lunghezza max anta	m	3
Alimentazione e frequenza		230V - 50/60Hz
Assorbimento	A	1
Potenza motore	W	200
Giri motore	rpm	1400
Corsa stelo	mm	400
Peso motoriduttore	Kg	6,5
Condensatore	µF	12,5
Cicli consigliati al giorno	n°	100
Servizio	%	50
Sblocco di emergenza		Con chiave
Temperatura di lavoro	°C	-20 ÷ +55
Grado di protezione	IP	55
Tempo di apertura 90°	s	15
Spinta massima	N	2900

## CONTROLLO PRE-INSTALLAZIONE

### - IL CANCELLO DEVE MUOVERSI SENZA ATTRITI -

**N.B.:** è obbligatorio uniformare le caratteristiche del cancello alle norme e leggi vigenti. La porta può essere automatizzata solo se in buono stato e se rispondente alla norma EN 12604.

- L'anta non deve presentare porte pedonali. In caso contrario occorrerà prendere opportune precauzioni in accordo al punto 5.4.1 della EN12453 (ad esempio impedire il movimento del motore quando il portoncino è aperto, grazie ad un microinterruttore opportunamente collegato in centralina).

- Non bisogna generare punti di intrappolamento (ad esempio tra anta aperta del cancello e cancellata).

- Non devono essere presenti fermi meccanici al di sopra del cancello perché non sono sufficientemente sicuri.

**N.B.:** le ante devono essere solidamente fissate ai cardini delle colonne, non devono flettere durante il movimento e devono muoversi senza attriti.

Prima d'installare il motore è meglio verificare tutti gli ingombri necessari per poterlo installare.

## SBLOCCO

In caso di mancanza di corrente, per poter agire manualmente sul cancello è sufficiente inserire l'apposita chiave e ruotarla di 90° (Fig. 2).

Per poter eseguire in modo sicuro la movimentazione manuale dell'anta occorre verificare che:

- sull'anta siano fornite maniglie idonee;
- tali maniglie siano posizionate in modo da non creare punti di pericolo durante il loro utilizzo;
- lo sforzo manuale per muovere l'anta non superari i 225N per i cancelli posti su siti privati ed i 390N per i cancelli posti su siti commerciali ed industriali (valori indicati nel punto 5.3.5 della norma EN 12453).

## MODALITÀ D'INSTALLAZIONE

Prima di procedere al fissaggio delle staffe in dotazione, determinare le quote A e B (Fig. 3) utilizzando i dati riportati nella Tabella 1. Questi sono validi se l'attuatore è in posizione di massima estensione, meno un centimetro della corsa disponibile ( $C_D$ ), quando il cancello è chiuso per ottenere la massima efficienza di funzionamento.

Per l'ancoraggio del pistone utilizzare le staffe di fissaggio in dotazione.

**N.B.:** i dati B in tabella, con riferimento ai singoli valori di A, sono da considerarsi come valori consigliati.

Stabilire la quota A+B che si desidera utilizzare: la somma delle quote determina la corsa utilizzata  $C_U$ .

**N.B.:** la corsa utilizzata  $C_U$  dell'attuatore non dovrà mai essere uguale o superiore alla corsa disponibile  $C_D$ .

TABELLA 1

GRADI	A	B	$C_U$
90° con corsa disponibile di 400 mm (senza finecorsa)	160	160	320
	175	175	350
	185	185	370
	200	200	400

$A+B=C_U$  (corsa utilizzata)

$C_D =$  (corsa max disponibile)=400 mm

Componenti da installare secondo la norma EN12453			
TIPO DI COMANDO	USO DELLA CHIUSURA		
	Persone esperte (fuori da area pubblica*)	Persone esperte (area pubblica)	Uso illimitato
a uomo presente	A	B	non possibile
a impulsi in vista (es. sensore)	E	E	E
a impulsi non in vista (es. telecomando)	E	E	E
automatico	E	E	E

\* esempio tipico sono le chiusure che non accedono a pubblica via  
 A: Pulsante di comando a uomo presente (cioè ad azione mantenuta).  
 B: Selettore a chiave a uomo presente.  
 E: Fotocellule.

BLOCCATO

SBLOCCATO

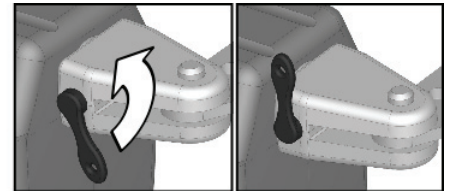

FIG. 2

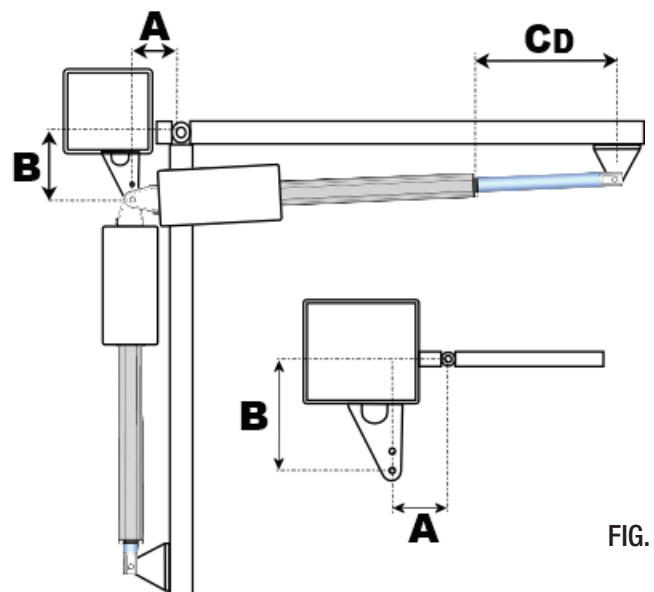

FIG. 3



## FISSAGGIO PIASTRA POSTERIORE ALLA COLONNA

Fissare la piastra posteriore alla colonna (Fig. 4), rispettando le quote stabilite. Se la colonna è in ferro le si può avvitare direttamente l'attacco utilizzando tre viti filettate M8.

Se la colonna è in cemento fissare l'attacco con tre viti ad espansione di Ø 8 mm. Dopo aver fissato la piastra, ancorare la parte posteriore dell'attuatore alla piastra e fissarla saldamente (Fig. 6).

**ATTENZIONE:** nel determinare l'altezza da terra a cui fissare la piastra sul pilastro (Fig. 4), tenere conto che la piastra per l'ancoraggio del pistone sul cancello deve essere fissata allo stesso livello (Fig. 5).

Piastra anteriore Piastra posteriore

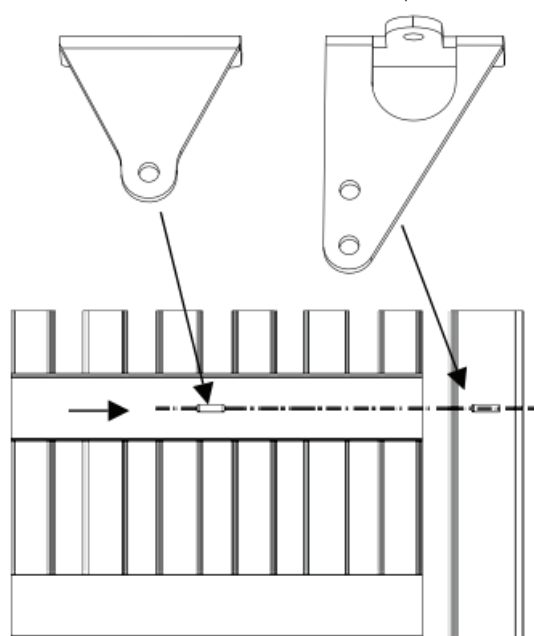

FIG. 4

FIG. 5

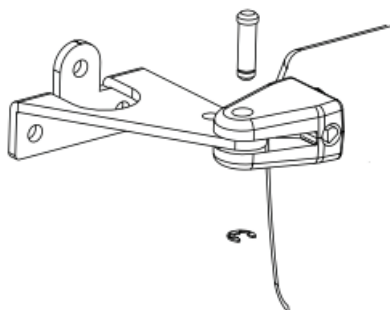

FIG. 6

## FISSAGGIO PIASTRA ANTERIORE AL CANCELLO

Per il fissaggio della piastra anteriore sul cancello seguire la seguente procedura:

1. Fissare la piastra anteriore di ancoraggio sull'attuatore (Fig. 7).
2. Chiudere il cancello.
3. Accostare al cancello l'attuatore con la piastra già fissata.
4. Portare l'attacco a fine corsa, riportarlo indietro di circa 1 cm e segnare la posizione della piastra.
5. Effettuare la stessa operazione in apertura.
6. Se le posizioni corrispondono, fissare saldamente la piastra sul cancello. In caso contrario rivedere le quote A e B della TABELLA 1.

**N.B.:** durante l'installazione aprire e chiudere più volte il cancello controllando che il motoriduttore non sfregi contro l'anta in movimento.

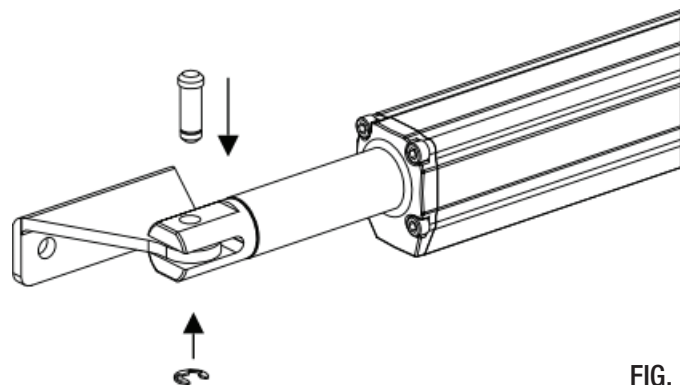

FIG. 7

## REGOLAZIONE FERMO MECCANICO - OPTIONAL

L'attuatore può essere dotato di finecorsa meccanico, optional, per fermare l'apertura o la chiusura in caso il cancello sia privo di un fermo a terra (Fig. 8). Per effettuare la regolazione allentare le viti situate sul finecorsa e spostarlo nella posizione desiderata. Bloccare le viti sul finecorsa (Fig. 9).

## MANUTENZIONE

Da effettuare solamente da parte di personale specializzato dopo aver tolto l'alimentazione elettrica al motore. Ogni anno ingrassare i cardini e controllare la forza di spinta esercitata dal motoriduttore sull'anta. Ogni due anni è consigliabile lubrificare la madrevite con del grasso.



FIG. 8

## SMALTIMENTO DEL PRODOTTO

Questo prodotto è parte integrante dell'automazione, e dunque, deve essere smaltito insieme con essa. Come per le operazioni d'installazione, anche al termine della vita di questo prodotto, le operazioni di smantellamento devono essere eseguite da personale qualificato. Questo prodotto è costituito da vari tipi di materiali: alcuni possono essere riciclati, altri devono essere smaltiti. Informatevi sui sistemi di riciclaggio o smaltimento previsti dai regolamenti vigenti sul vostro territorio, per questa categoria di prodotto.

**ATTENZIONE!** - alcune parti del prodotto possono contenere sostanze inquinanti o pericolose che, se disperse nell'ambiente, potrebbero provocare effetti dannosi sull'ambiente stesso e sulla salute umana.

Come indicato dal simbolo a lato, è vietato gettare questo prodotto nei rifiuti domestici. Eseguire quindi la "raccolta separata" per lo smaltimento, secondo i metodi previsti dai regolamenti vigenti sul vostro territorio, oppure riconsegnare il prodotto al venditore nel momento dell'acquisto di un nuovo prodotto equivalente.

**ATTENZIONE!** - i regolamenti vigenti a livello locale possono prevedere pesanti sanzioni in caso di smaltimento abusivo di questo prodotto.



FIG. 9

## RISOLUZIONE PROBLEMI

PROBLEMA	CAUSA PROBABILE	SOLUZIONE
Ad un comando con il radiocomando o con il selettore a chiave, il cancello non si apre o il motore non parte.	Alimentazione di rete.	Controllare l'interruttore principale.
	Presenza di STOP di emergenza.	Controllare eventuali selettori o comandi di STOP. Se non utilizzati verificare ponticello su ingresso contatto STOP su centralina.
	Fusibile bruciato.	Sostituirlo con uno dello stesso valore.
	Cavo di alimentazione del motore o dei motori non collegato o difettoso.	Collegare il cavo nell'apposito morsetto o sostituirlo.
	C'è un ostacolo in mezzo alla fotocellula o la fotocellula non funziona.	Verificare il collegamento, togliere l'eventuale ostacolo.
Ad un comando con il radiocomando non apre, ma funziona con il comando a chiave.	Il radiocomando non è stato memorizzato o la batteria è scarica.	Eseguire la procedura di riconoscimento del radiocomando sulla centralina o sostituire la batteria con una nuova.
Il cancello parte, ma si ferma.	La forza del motore o dei motori non è sufficiente.	Modificare il valore della coppia nella centralina.
	Il valore delle sensibilità su ostacolo (se presente) non è adatta all'installazione.	Modificare il valore della sensibilità nella centralina, se possibile.
Un'anta si apre e una si chiude.	Il collegamento dei cavi non è corretto.	Eseguire la procedura di apprendimento delle corse con la centralina.

ITA

## COLLEGAMENTO TIPO E SEZIONI CAVI

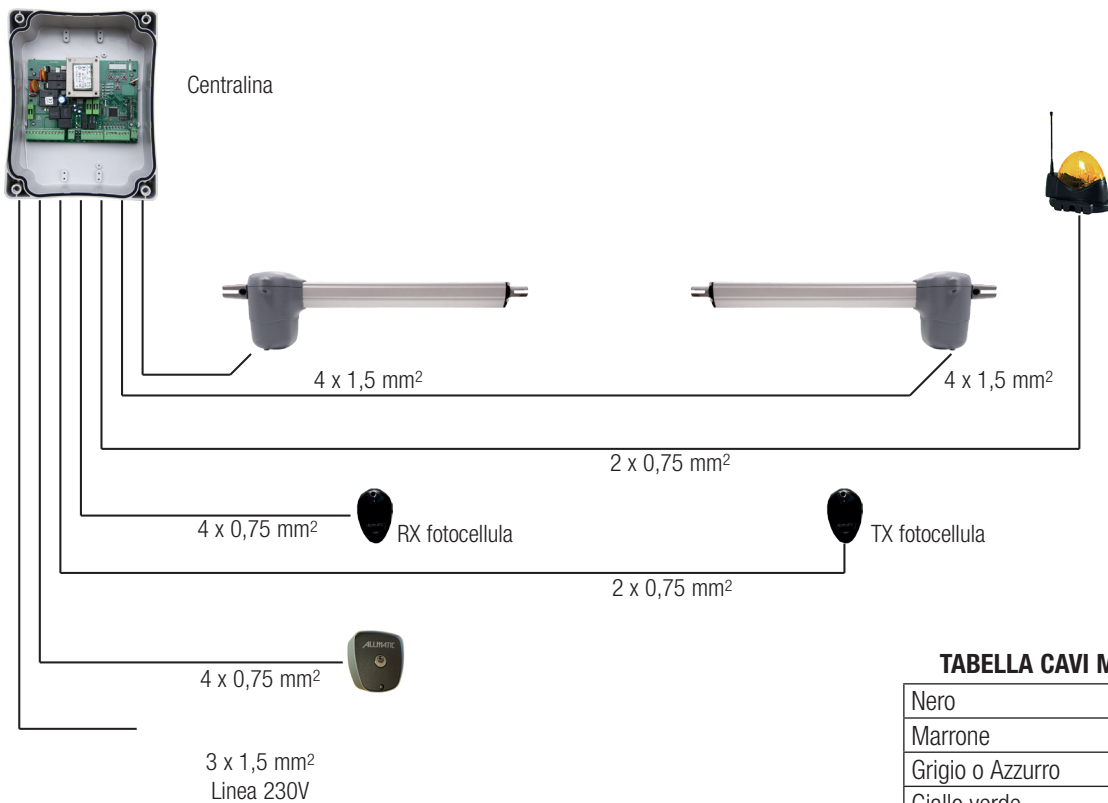

**TABELLA CAVI MOTORE 230V**

Nero	Fase 1
Marrone	Fase 2
Grigio o Azzurro	Comune
Giallo verde	Terra

## GARANZIA

La garanzia del produttore ha validità a termini di legge dalla data stampigliata sul prodotto ed è limitata alla riparazione o sostituzione gratuita dei pezzi riconosciuti dallo stesso come difettosi per mancanza di qualità essenziali nei materiali o per deficienza di lavorazione. La garanzia non copre danni o difetti dovuti ad agenti esterni, deficienza di manutenzione, sovraccarico, usura naturale, scelta del tipo inesatto, errore di montaggio, o altre cause non imputabili al produttore. I prodotti manomessi non saranno né garantiti né riparati. I dati riportati sono puramente indicativi. Nessuna responsabilità potrà essere addebitata per riduzioni di portata o disfunzioni dovute ad interferenze ambientali. La responsabilità a carico del produttore per i danni derivati a chiunque da incidenti di qualsiasi natura cagionati da nostri prodotti difettosi, sono soltanto quelle che derivano inderogabilmente dalla legge italiana.

# SYSTEM LAYOUT

ENG

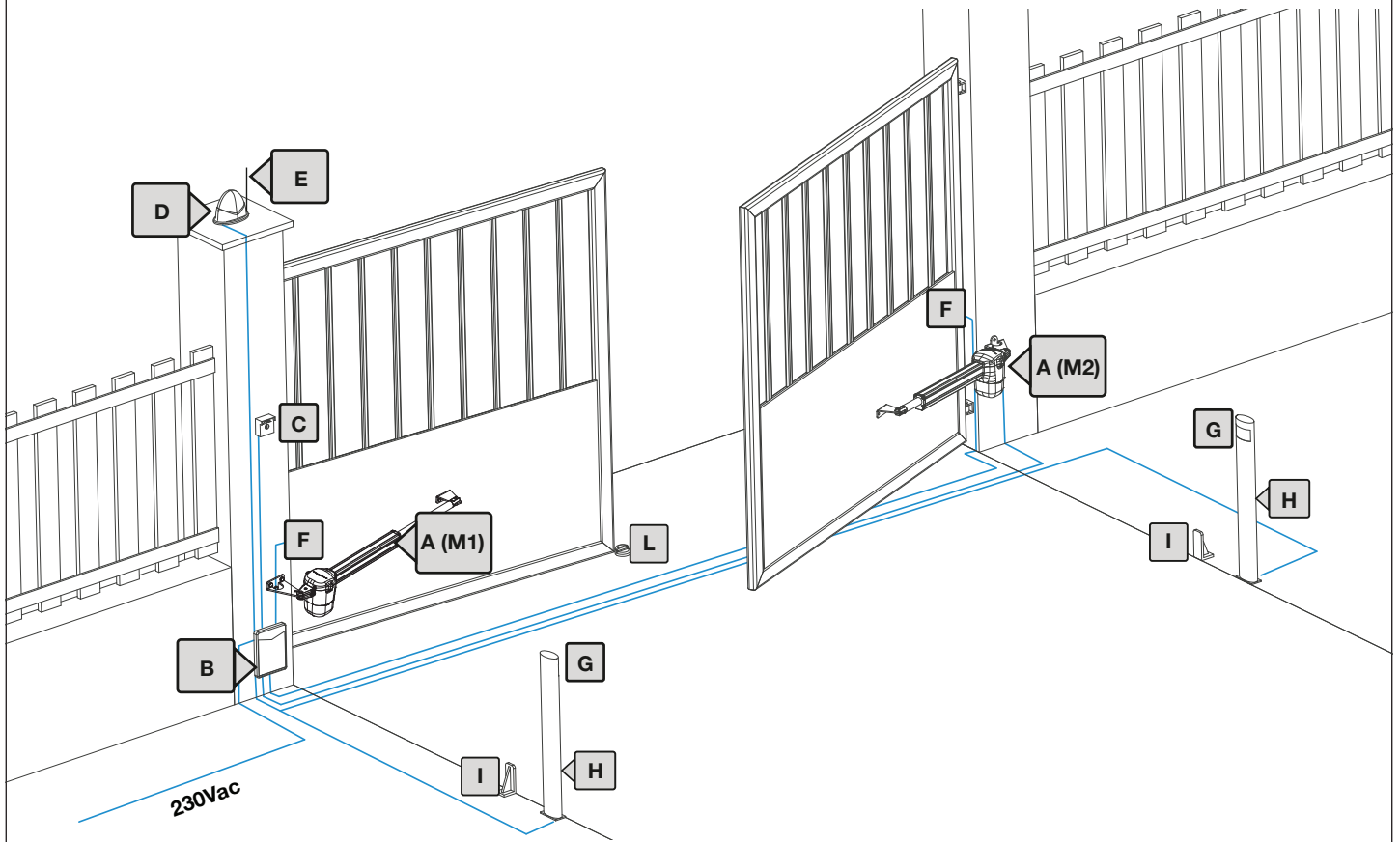

FIG. 1

A - KINEO 400 gearmotor	F - Photocells (external)
B - BIOS control unit with box	G - Photocells (internal)
C - Key selector	H - Column for photocell
D - Tuned antenna	I - Mechanical stop (opening)
E - Flashing lamp	L - Mechanical stop (closing)

## TECHNICAL FEATURES

**Irreversible gearmotors for wing gates with a leaf length of up to 3 metres.**

The irreversibility of this gearmotor allows you to avoid using any electric lock for an effective closing of the gate.

The motor is protected by an heat probe, that temporary interrupts the operating cycle in case of prolonged use.

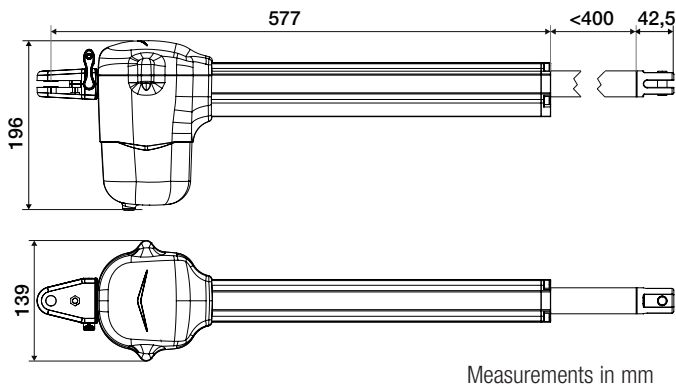

TECHNICAL DATA		KINEO 400
Max. leaf weight	Kg	250
Max. leaf length	m	3
Power supply		230V - 50/60Hz
Current absorbed	A	1
Motor power	W	200
Motor RPM	rpm	1400
Stem stroke	mm	400
Gearmotor weight	Kg	6,5
Capacitor	$\mu$ F	12.5
Daily operations suggested	n°	100
Service	%	50
Unlocking device for emergency manoeuvre		With key
Working temperature	°C	-20 ÷ +55
Protection	IP	55
Opening time 90°	s	15
Max thrust	N	2900



## CHECKING BEFORE THE INSTALLATION

### - THE GATE SHALL MOVE FRICTIONLESS -

**Note:** gate features must be uniformed with the standards and laws in force. The door/gate can be automated only if it is in a good condition and its conditions comply with the EN 12604 norm.

- The door/gate leaf does not have to have a pedestrian opening. In the opposite case it is necessary to take the appropriate steps, in accordance with EN 12453 norm, point 5.4.1 (for instance; by preventing the operation of the motor when the pedestrian opening is opened, by installing a safety microswitch connected with the control panel).

- Must not generate points of entrapment (e.g. between the leaf of the opened gate and the fence).

- No mechanical stop shall be on top of the gate, since mechanical stops are not safe enough.

**Note:** the leaf must be fixed firmly on the hinges to the pillars, must not be flexible during the movement and must move without frictions.

Before the installation of motor, verify all dimensions etc.

## RELEASE

To move the gate manually it is necessary to release the gearmotor inserting the special key and turning it for 90° (Fig. 2).

In order to carry out the manual operation of the gate leaf the followings must be checked:

- That the gate is endowed with appropriate handles;
- That these appropriate handles are placed so to avoid safety risks for the gearmotor;
- That the physical effort necessary to move the gate leaf should not be higher than 225 N, for doors/gates for private dwellings, and, 390N for doors/gates for commercial and industrial sites ( values indicated in 5.3.5 of the EN 12453 norm).

## MODALITY OF INSTALLATION

Before fastening the brackets provided, establish the A and B (Fig. 3) coordinates using the data given in Table 1. These data are valid if the gearmotor is at maximum extension minus one centimetre of the available stroke (CD) when the gate is closed to obtain maximum working efficiency.

To anchor the piston, use the fastening brackets provided.

**Note:** data B in the table, with reference to the single values A, are to be considered as values recommended.

Establish coordinates A + B that are to be used: the sum of coordinates establishes the stroke used  $C_U$ .

**Note:** the stroke used ( $C_U$ ) of the gearmotor must never be equal or greater than the available stroke ( $C_D$ ).

TABLE 1

ANGLE	A	B	$C_U$
90° with available stroke of 400 mm (without limit switch)	160	160	320
	175	175	350
	185	185	370
	200	200	400

$A+B=C_U$  (used stroke)

$C_D = (\text{max available stroke}) = 400 \text{ mm}$

Parts to install meeting the EN 12453 standard			
COMMAND TYPE	USE OF THE SHUTTER		
	Skilled persons (out of public area*)	Skilled persons (public area)	Unrestricted use
with manned operation	A	B	not possible
with visible impulses (e.g. sensor)	E	E	E
with not visible impulses (e.g. remote control device)	E	E	E
automatic	E	E	E

\* a typical example are those shutters which do not have access to any public way  
 A: Command button with manned operation (that is, operating as long as activated).  
 B: Key selector with manned operation.  
 E: Photocells.

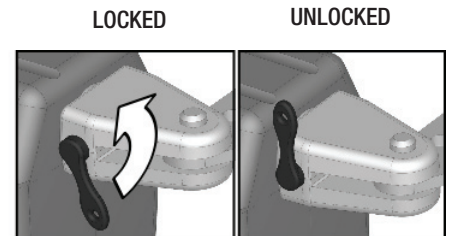

FIG. 2

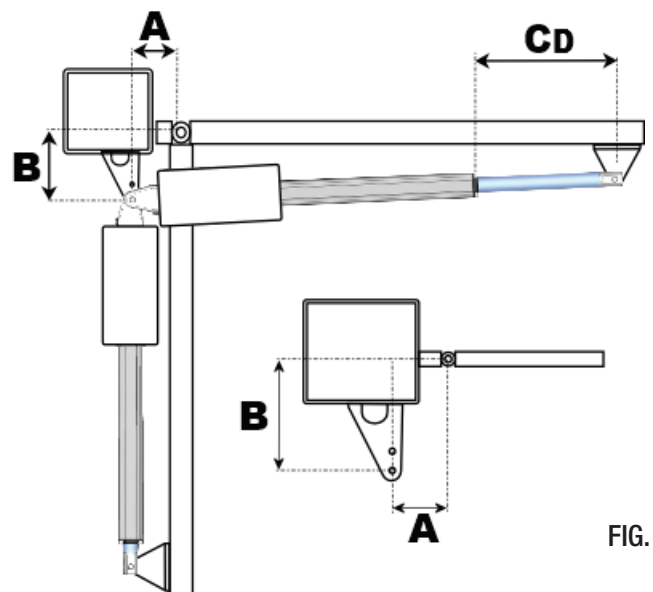

FIG. 3

## FIXING OF THE REAR PLATE TO THE COLUMN

Fix the rear plate to the column (Fig. 4) in accordance to the desired coordinates. In case an iron pillar is available, screw directly onto the column the plate with 3 screws M8..

In case you need to fix the bracket onto a concrete pillar, use the fixing plate to be fastened with 3 Fischer screws of Ø 8 mm.

When the backing plate is fixed, anchor the rear part of the piston to the plate and fasten it firmly (Fig. 6).

**ATTENTION:** when establishing the height off the ground at which to fasten the plate to the pillar (Fig. 4), keep in mind that the plate for anchoring the piston to the gate must be fastened at the same level (Fig. 5).

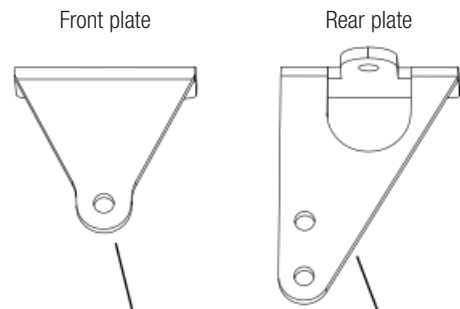

FIG. 4

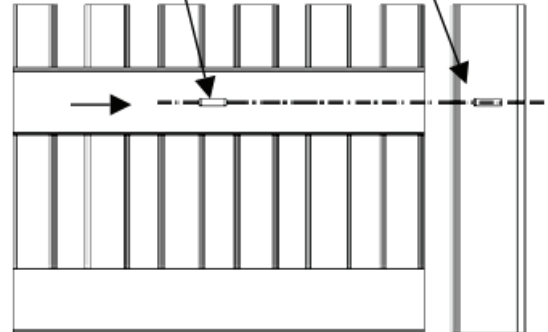

FIG. 5

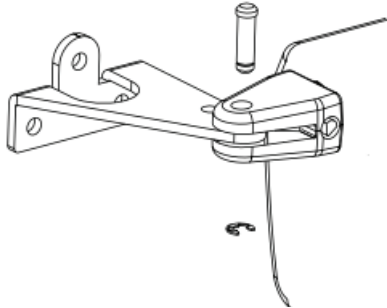

FIG. 6

## FIXING OF THE FRONT PLATE TO THE GATE

For the fixing of the front plate to the leaf, follow this procedure:

1. Fit the anchor plate onto the piston (Fig. 7).
2. Close the gate.
3. Move the piston with the plate already fitted towards the gate.
4. Move the stem to the limit stop, then move it back by approximately 1 cm and mark the position of the plate.
5. Realize the same operation in opening.
6. If positions correspond, fix the plate on the gate; otherwise revise A and B coordinates (TABLE 1).

**N.B.:** during the installation, try several times to open and to close the gate, controlling that the gearmotor does not touch the moving gate

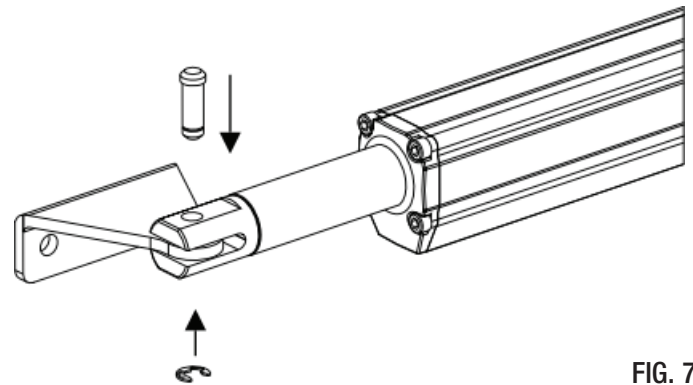

FIG. 7

## ADJUSTMENT OF MECHANICAL LIMIT SWITCH - OPTIONAL

The gearmotor may be provided with mechanical limit switches, optional, in opening and/or closing, if the gate is not fitted with a floor stop (Fig. 8).

To adjust, slacken the screws on the limit switch and move it to the desired position. Lock the screws (Fig. 9).



FIG. 8



FIG. 9

## MAINTENANCE

**To be carried out exclusively by skilled persons after the power supply to the motor has been interrupted.**

Lubricate the hinges and check the thrust force generated by the gearmotor on the gate once a year.

Lubricate the nut screw with silicone grease every two years.

## DISPOSAL OF THE PRODUCT

This product is an integral part of the automation, and therefore, they must be disposed of together. As for the installation operations, at the end of the life of this product, the dismantling operations must be performed by qualified personnel. This product is made from different types of materials: some can be recycled, others must be disposed of. Please inform yourselves on the recycling or disposal systems provided for by the laws in force in your area, for this category of product.

**CAUTION!** – some parts of the product can contain polluting or dangerous substances which, if dispersed in the environment, may cause serious harm to the environment and human health.



As indicated by the symbol at the side, it is forbidden to throw this product into domestic refuse. Therefore, follow the "separated collection" instructions for disposal, according to the methods provided for by local regulations in force, or redeliver the product to the retailer at the moment of purchase of a new, equivalent product.

**CAUTION!** – the regulations in force at local level may envisage heavy sanctions in case of abusive disposal of this product.

## TROUBLESHOOTING

PROBLEM	PROBABLE CAUSE	SOLUTION
By giving a command with the remote control or with the key selector, the gate doesn't open or the motor doesn't start.	230 volt mains voltage absent.	Check the main switch.
	Emergency STOP present.	Check for any STOP selectors or commands. If not used, check the jumper on the STOP input of the control unit.
	Fuse blown.	Replace with one of same value.
	Power cable of motor not connected or faulty.	Connect the cable to the appropriate terminal board or replace it.
	The photocell is not functioning or the beam is interrupted.	Check the connection, remove any obstacle across the beam.
By giving a command with the remote control, the gate does not open, but it works with the key selector.	The remote control has not been memorized or the battery is flat.	Carry out the remote control learning procedure on the control unit or replace the battery with a new one.
The gate starts, but stops immediately	The torque of the motor is insufficient.	Modify the value of the torque in the control unit.
	The value of the obstacle sensitivity (if present) it is not suitable for the installation.	Modify the value of the sensitivity in the control unit, if possible.
One wing opens and the other closes	The wire connection is not correct.	Carry out the learning of the stroke with the control unit.

## TYPICAL CONNECTION AND CABLE SECTION

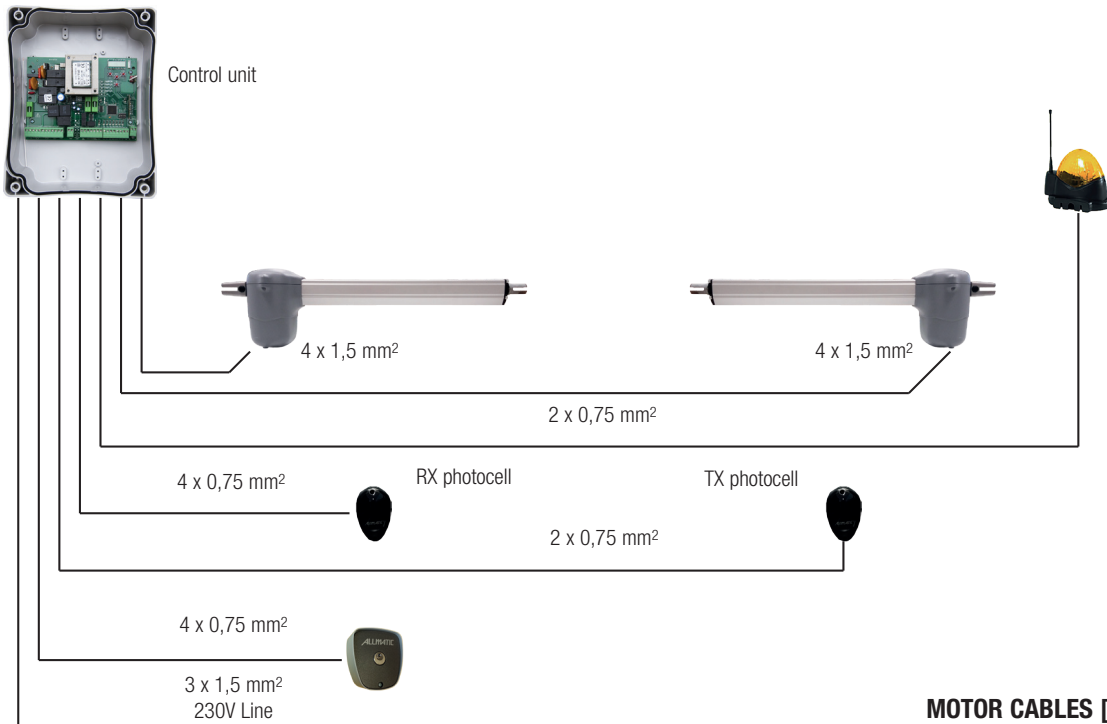

**MOTOR CABLES [230V] TABLE**

Black	Phase 1
Brown	Phase 2
Grey or light blue	Common
Yellow/Green	Ground

## GUARANTEE

In compliance with legislation, the manufacturer's guarantee is valid from the date stamped on the product and is restricted to the repair or free replacement of the parts accepted by the manufacturer as being defective due to poor quality materials or manufacturing defects. The guarantee does not cover damage or defects caused by external agents, faulty maintenance, overloading, natural wear and tear, choice of incorrect product, assembly errors, or any other cause not imputable to the manufacturer. Products that have been misused will not be guaranteed or repaired. Printed specifications are only indicative. The manufacturer does not accept any responsibility for range reductions or malfunctions caused by environmental interference. The manufacturer's responsibility for damage caused to persons resulting from accidents of any nature caused by our defective products, are only those responsibilities that come under Italian law.

# SCHÉMA DÉTAILLÉ DE L'INSTALLATION

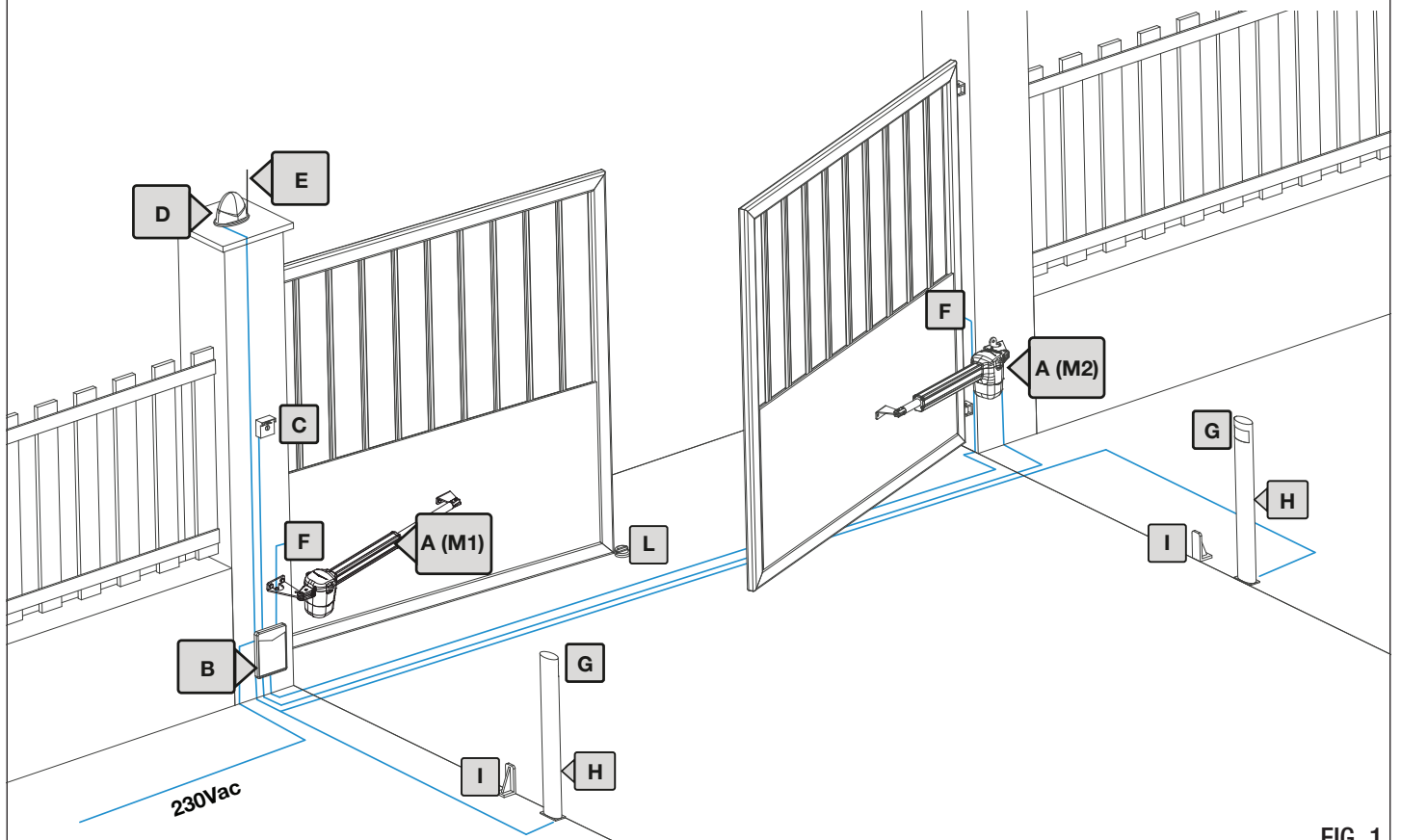

FIG. 1

A - Motoréducteur KINEO 400	F - Photocellules externes
B - Centrale de commande BIOS en box	G - Photocellules internes
C - Selecteur à clé	H - Supports pour photocellules
D - Antenne radio	I - Arrêt mécanique en ouverture
E - Clignotant	L - Arrêt mécanique en fermeture

FRA

## CARACTÉRISTIQUES TECHNIQUES

Opérateurs irréversibles pour portails à battants avec battants jusqu'à 3 m de longueur.

Grâce à l'irréversibilité de cet opérateur, le portail ne nécessite d'aucun type de serrure électrique pour une fermeture efficace.

Le moteur est protégé par une sonde thermique, qui interrompt momentanément le mouvement en cas de non-utilisation prolongée.

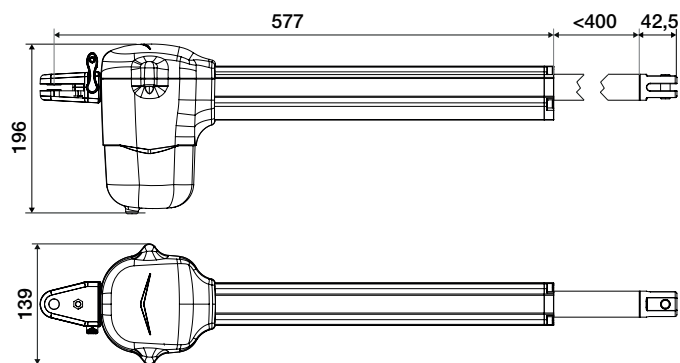

Mesures en mm

CARACTERISTIQUES TECHNIQUES		KINEO 400
Poids max du battant	Kg	250
Largeur max du battant	m	3
Alimentation et fréquence		230V - 50/60Hz
Absorption	A	1
Puissance moteur	W	200
Régime moteur	rpm	1400
Course max de la tige	mm	400
Poids du moteur	Kg	6,5
Condensateur	$\mu$ F	12,5
Cycles journaliers conseillés	n°	100
Service	%	50
Débloccage d'urgence		Avec clé
Température de fonctionnement	°C	-20 ÷ +55
Degré de protection	IP	55
Temps requis pour ouverture à 90°	s	15
Poussée max	N	2900

## CONTRÔLE PRE-INSTALLATION

### - LE PORTAIL DOIT SE DÉPLACER SANS FROTTER -

**N.B.:** il est impératif d'uniformiser les caractéristiques du portail avec les normes et les lois en vigueur. La porte peut être automatisée seulement si elle est en bon état et si elle est conforme à la norme EN 12604.

- Le vantail ne doit pas comporter de portillon intégré. Dans le cas contraire, il sera opportun de prendre les précautions décrites au point 5.4.1 de la EN 12453 (interdire, par le biais d'un contact raccordé aux bornes adaptées de la platine électronique, la mise en marche de l'automatisme si le portillon est ouvert).

- Ne pas générer de zone d'écrasement (par exemple entre le vantail ouvert et la cloture).

- Il ne devra y avoir aucun arrêt mécanique au-dessus du portail, étant donné que les arrêts mécaniques ne sont pas suffisamment sûrs.

**N.B.:** le portail à battant doit être solidement fixé aux cardans des colonnes, ne doit pas fléchir pendant le mouvement et doit pouvoir manoeuvrer sans effort.

Avant d'installer le moteur, il convient de vérifier tous les encombrements nécessaires pour procéder à l'installation.

## DÉBLOCAGE

Pour actionner le portail manuellement il est nécessaire d'introduire la clé appropriée dans la serrure, la tourner de 90° (Fig. 2).

Afin de pouvoir manoeuvrer manuellement le vantail, il est important de vérifier que:

- Il soit fourni des poignées adaptées sur le vantail
- Ces poignées doivent être positionnées de sorte à ne pas créer un danger pendant leur utilisation.
- L'effort manuel pour mettre en mouvement le vantail ne doit pas excéder 225N pour les portes et portails en usage privé, et 390N pour les portes et portails à usage industriel et commercial (valeurs indiquées au paragraphe 5.3.5 de la norme EN 12453).

## MODALITÉS D'INSTALLATION

Avant de procéder à la fixation des supports fournis, déterminer les coordonnées A et B (Fig. 3) sur la base des données fournies dans le Tableau 1. Ces-ci sont valables si l'actionneur est en position d'extension maximale moins un centimètre de la course disponible ( $C_D$ ) quand le portail est fermé pour obtenir le maximum d'efficacité de fonctionnement.

Pour la fixation du piston, utiliser les supports de fixation fournis.

**N.B.:** les données B dans le tableau, en référence aux différentes valeurs de A, doivent être considérées comme des valeurs conseillées.

Déterminer la valeur  $A + B$  que l'on souhaite utiliser: la somme des valeurs, détermine la course utilisée  $C_U$ .

**N.B.:** la course utilisable ( $C_U$ ) de l'actionneur ne devra jamais être égale ou supérieure à la course disponible ( $C_D$ ).

TABLEAU 1

ANGLE	A	B	$C_U$
90° avec course disponible de 400 mm (sans fin de course)	160	160	320
	175	175	350
	185	185	370
	200	200	400

$A+B=C_U$  (course utilisable)  $C_D =$  (course max disponible)=400 mm

Parties à installer conformément à la norme EN12453			
TYPE DE COMMANDE	USAGE DE LA FERMETURE		
	Personne expertes (au dehors d'une zone publique*)	Personne expertes (zone publique)	Usage illimité
homme mort	A	B	pas possible
impulsion en vue (es. capteur)	E	E	E
impulsion hors de vue (es. boîtier de commande)	E	E	E
automatique	E	E	E

\* exemple typique: fermetures qui n'ont pas d'accès à un chemin public  
 A: Touche de commande à homme mort (à action maintenue).  
 B: Sélecteur à clef à homme mort.  
 E: Photocellules.

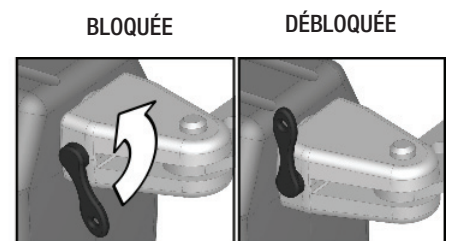

FIG. 2

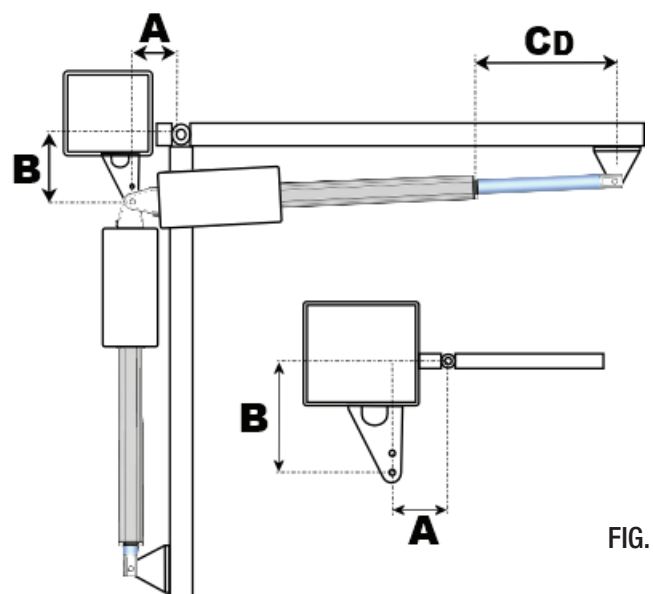

FIG. 3



## INSTALLATION DE LA PLAQUE POSTÉRIEURE SUR LE PILIER

Fixer la plaque postérieure sur le pilier (Fig. 4), en respectant les quotas prévus. Si le poteau est en fer, il est possible de visser directement l'attache en utilisant 3 vis filetées M8.

Si le poteau est en ciment fixer l'attache en utilisant 3 chevilles de Ø 8 mm.

Après la fixation de la plaque, ancrer la partie arrière du piston à la plaque et la fixer solidement (Fig. 6).

**ATTENTION:** lorsque l'on établit la hauteur du sol à laquelle fixer la plaque sur le pilier (Fig. 4), tenir compte que la plaque pour l'ancrage du piston sur la grille doit être fixée au même niveau (Fig. 5).

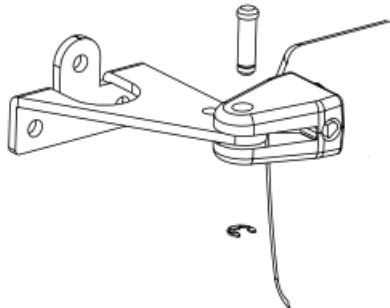

FIG. 6

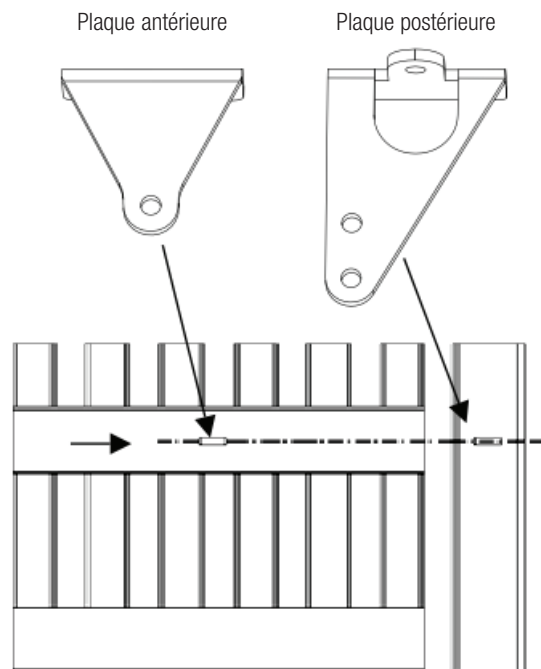

FIG. 4

FIG. 5

## INSTALLATION DE LA PLAQUE ANTÉRIEURE SUR LE PORTAILS

Pour la fixation de la plaque antérieure sur le portail suivre la procédure suivante:

1. Monter la plaque d'ancrage sur le piston (Fig. 7).
2. Fermer le portail.
3. Approcher le piston au portail avec la plaque déjà montée.
4. Amener l'attache en fin de course, diminuer d'environ 1 cm de course et marquer la position de la plaque.
5. Répéter la même opération en ouverture.
6. Si les positions correspondent, fixer la plaque sur le portail; autrement reviser les quotas A et B (TABLEAU 1).

**N.B.:** installer le moteur en essayant plusieurs fois d'ouvrir et de fermer en contrôlant que l'opérateur ne frotte pas lorsque le portail est en mouvement.

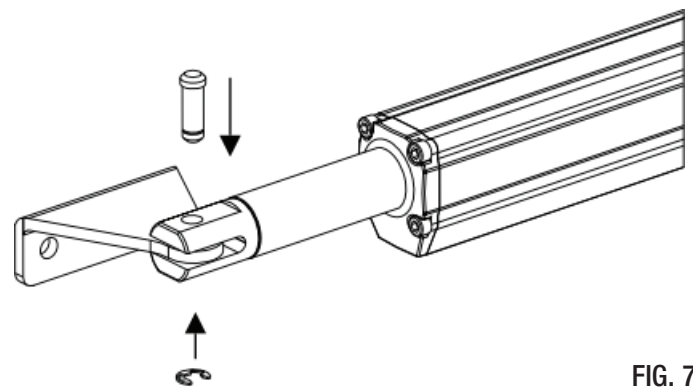

FIG. 7

## RÉGULATION DE FIN DE COURSE - OPTIONNEL

Le piston est équipé avec fin de course mécanique en ouverture et en fermeture (optionnel) pour arrêter la fermeture si le portail n'est pas pourvu de dispositif d'arrêt au sol (Fig. 8).

Pour effectuer la régulation, desserrer les vis sur le fin de course et le déplacer vers la position souhaitée. Serrer les vis du fin de course. (Fig. 9).



FIG. 8



FIG. 9

## ENTRETIEN

À effectuer seulement par du personnel spécialisé après avoir coupé l'alimentation.

Chaque année graisser les gonds et contrôler la force de poussée exercée par le motoréducteur sur le portail.

Tous les deux ans, il est conseillé de lubrifier la vis-mère avec une graisse à base de silicone.

## ÉLIMINATION DU PRODUIT

Ce produit fait partie intégrante de l'automatisme et comme tel doit être éliminé avec celui-ci. Comme pour les opérations d'installation, à la fin de la vie de ce produit, les opérations de démantèlement doivent elles aussi être accomplies par un personnel qualifié. Ce produit est composé de différents types de matériaux: certains peuvent être recyclés alors que d'autres doivent être éliminés. Informez-vous à propos des systèmes de recyclage ou d'élimination prévus par les règlements en vigueur sur votre territoire pour cette catégorie de produit.

**ATTENTION!** – certaines parties du produit peuvent présenter des substances polluantes ou dangereuses qui, si elles sont jetées dans la nature, pourraient avoir des effets nuisibles sur l'environnement et la santé humaine.



Comme cela est indiqué par le symbole ci-contre, il est interdit de jeter ce produit avec les déchets ménagers. Procédez donc à un "tri sélectif" en vue de son élimination en respectant les méthodes prévues par les règlements en vigueur sur votre territoire ou bien remettre le produit au vendeur lors de l'achat d'un nouveau produit équivalent.

**ATTENTION!** – les règlements en vigueur au niveau local peuvent prévoir de lourdes sanctions en cas d'élimination abusive de ce produit.



## RESOLUTION DES PROBLEMES

PROBLÈME	CAUSE PROBABLE	SOLUTION
Lors d'une commande avec l'émetteur ou avec le sélecteur à clé, le portail ne s'ouvre pas ou le moteur ne démarre pas.	Alimentation de réseau.	Vérifiez l'interrupteur principal.
	Présence de STOP d'urgence.	Vérifiez d'éventuels sélecteurs ou commandes de STOP. Si non utilisés, vérifiez le jumper sur l'entrée contact STOP sur la centrale de commande.
	Fusible brûlé.	Le remplacer par un de la même valeur.
	Câble d'alimentation du moteur non connecté ou défectueux.	Branchez le câble à la borne appropriée ou remplacez-le.
	Il y a un obstacle au milieu de la photocellule ou la photocellule ne fonctionne pas.	Vérifiez la connexion, éliminer tout obstacle.
Le portail n'ouvre pas lors d'une commande avec l'émetteur, mais il fonctionne avec le sélecteur à clé.	La télécommande n'a pas été mémorisée ou la batterie est faible	Effectuer la procédure de reconnaissance de l'émetteur sur le récepteur radio ou remplacer la batterie par une nouvelle.
Le portail démarre, mais ensuite il s'arrête.	La force du moteur est insuffisante	Modifiez la valeur du couple dans la centrale de commande.
	La valeur des sensibilités sur obstacle (le cas échéant) ne convient pas à l'installation.	Modifiez la valeur de la sensibilité dans la centrale de commande, si possible.
Un battant s'ouvre et l'autre se ferme	Le branchement des câbles n'est pas correct	Effectuer la procédure d'apprentissage des courses avec la centrale de commande.

## BRANCHEMENT TYPE ET SECTION CÂBLES

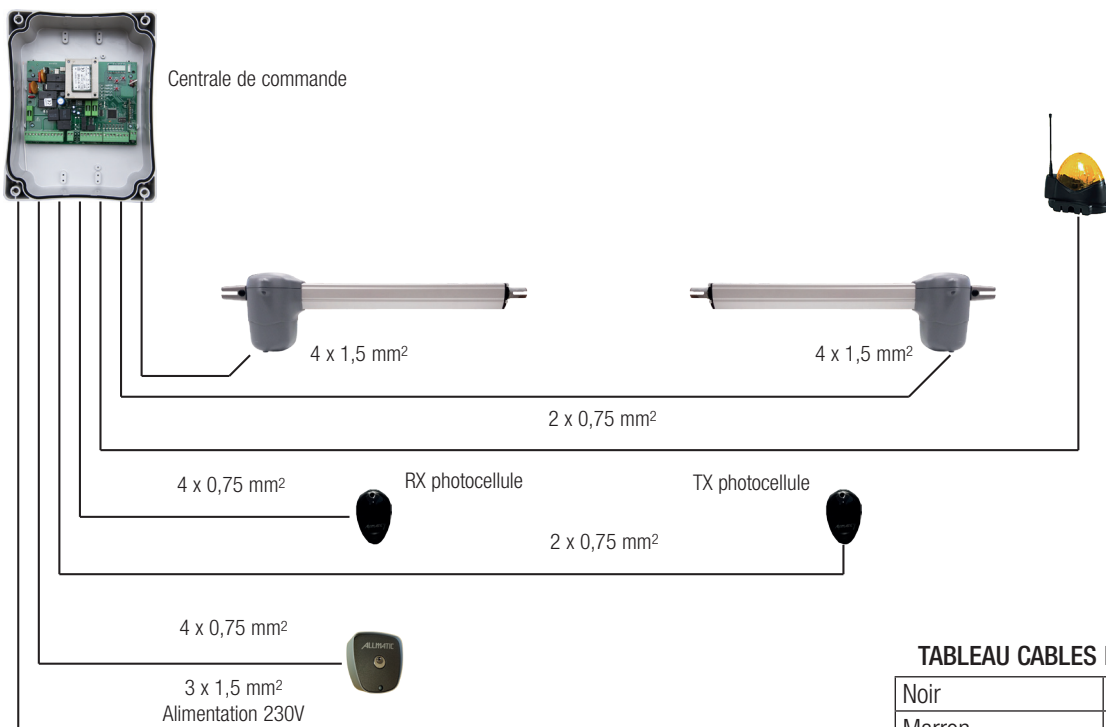

**TABLEAU CABLES MOTEUR 230V**

Noir	Phase 1
Marron	Phase 2
Gris ou Bleu	Commun
Jaune vert	Terre

## GARANTIE

La garantie du fabricant est valable aux termes de la loi à compter de la date estampillée sur le produit et est limitée à la réparation ou substitution gratuite des pièces reconnues comme défectueuses par manque de qualité essentielle des matériaux ou pour cause de défaut de fabrication. La garantie ne couvre pas les dommages ou défauts dus à des agents externe, manque d'entretien, surcharge, usure naturelle, choix du produit inadapté, erreur de montage, ou autres causes non imputables au producteur. Les produits trafiqués ne seront ni garantis ni réparés. Les données reportées sont purement indicatives. Aucune responsabilité ne pourra être attribuée pour les réductions de portée ou les dysfonctionnements dus aux interférences environnementales. Les responsabilités à la charge du producteur pour les dommages causés aux personnes pour cause d'incidents de toute nature dus à nos produits défectueux, sont uniquement celles qui sont visées par les lois italiennes.

# DISPOSICIÓN DE LA INSTALACIÓN

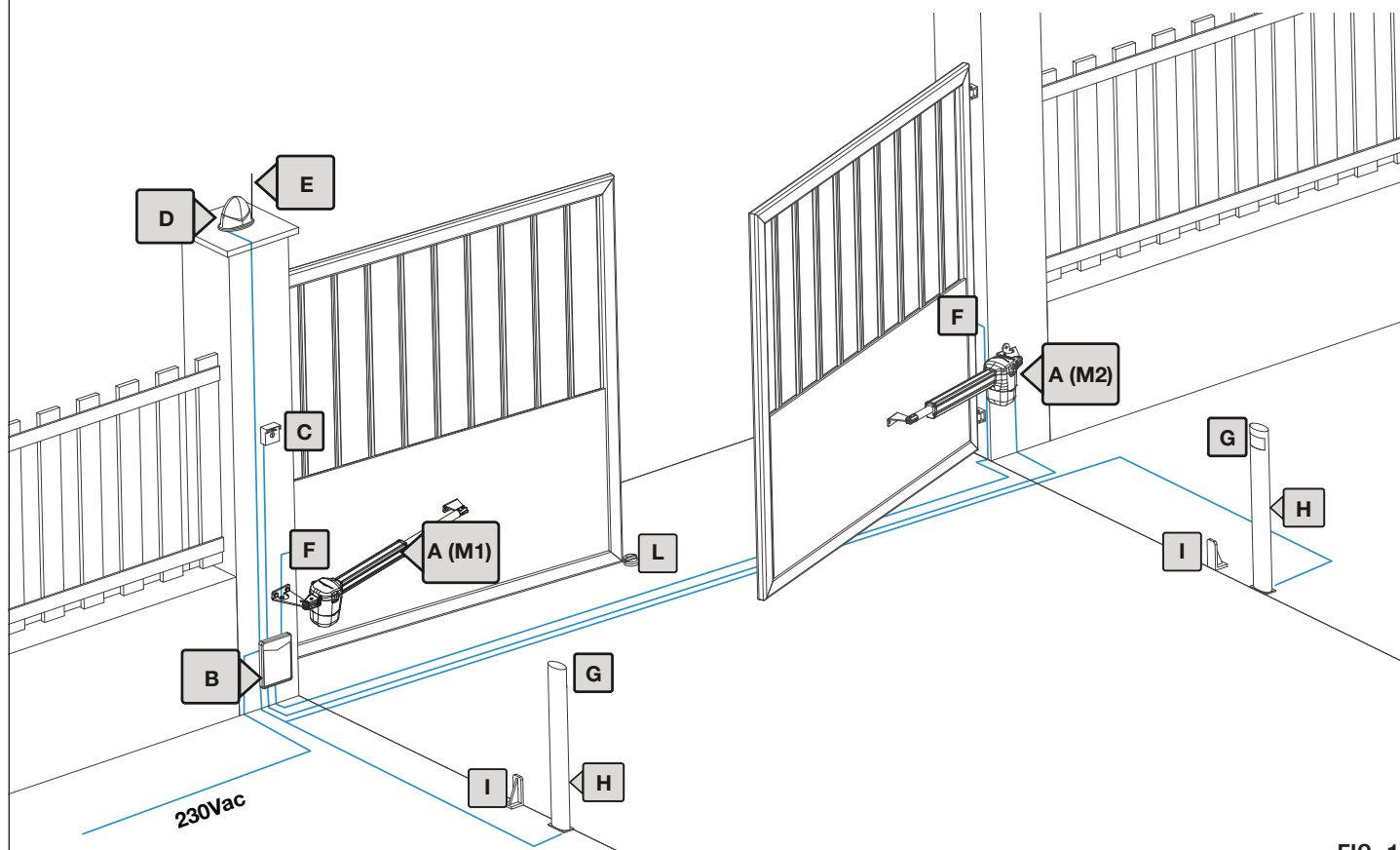

FIG. 1

A - Motorreductor KINEO 400	F - Fotocélulas externas
B - Cuadro de mando BIOS con box	G - Fotocélulas internas
C - Selector a llave	H - Columnas para las fotocélulas
D - Antena	I - Bloqueo mecánico de apertura
E - Luz intermitente	L - Bloqueo mecánico de cierre

## CARACTERÍSTICAS TÉCNICAS

**Motorreductores irreversibles para cancelas a hojas. Para hoja de hasta 3 m.**

La irreversibilidad de este motorreductor permite que la verja no requiera ningún tipo de cerradura eléctrica para un cierre eficaz.

El motor está protegido por una sonda térmica que en caso de uso prolongado interrumpe momentáneamente el movimiento.

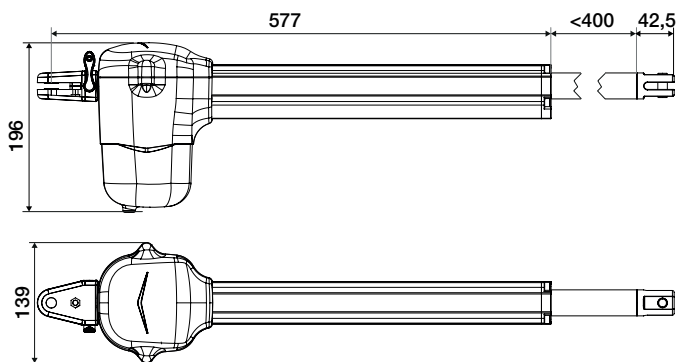

Medidas en mm

CARACTERÍSTICAS TÉCNICAS		KINEO 400
Peso máx hoja	Kg	250
Longitud máx hoja	m	3
Alimentación y frecuencia		230V - 50/60Hz
Absorción	A	1
Potencia motor	W	200
Revoluciones del motor	rpm	1400
Carrera máx enganche	mm	400
Peso motorreductor	Kg	6,5
Condensador	$\mu$ F	12.5
Ciclos diarios aconsejados	n°	100
Servicio	%	50
Desbloqueo mecánico para maniobra de emergencia		Con llave
Temperatura de trabajo	°C	-20 ÷ +55
Nivel de protección	IP	55
Tiempo de apertura a 90°	s	15
Empuje máx	N	2900

## CONTROL PRE-INSTALACIÓN

### - LA VERJA TIENE QUE MOVERSE SIN ROCES -

**N.B.:** es obligatorio uniformar las características de la verja a las normas y leyes en vigor. La puerta puede ser automatizada sólo si se encuentra en buen estado y responde a la norma EN 12604.

- La puerta no tiene que tener puertas peatonales. De lo contrario se tendrán que tomar las oportunas precauciones de acuerdo con el punto 5.4.1 de la EN12453 (por ejemplo impedir el movimiento del motor cuando la puertecilla está abierta, gracias a un microinterruptor debidamente conectado a la central).

- No hay que generar puntos donde se pueda quedar atrapado (por ejemplo entre la puerta de la cancela y la verja).

- No tiene que haber topes mecánicos por encima de la verja porque no son suficientemente seguros.

**N.B.:** La puerta de batiente debe fijarse sólidamente a las bisagras de las columnas y no debe balancearse durante el movimiento.

Antes de proceder a la instalación del motorreductor, es prudente verificar todos los espacios necesarios para emplazarlo.

## DESBLOQUEO

En el caso de falta de corriente, para poder operar la cancela manualmente es suficiente introducir la respectiva llave y girarla 90° para desbloquear (Fig. 2).

Para poder realizar en modo seguro el desplazamiento manual de la puerta hay que controlar que:

- las manillas de la puerta que se han proporcionado sean idóneas;
- estas manillas no serán posicionadas en modo de crear puntos de peligro durante su utilizo;
- el esfuerzo manual para mover la puerta no debe superar los 225N para las cancelas colocadas en lugares privados y los 390N para las cancelas colocadas en sitios comerciales e industriales (valores indicados en el punto 5.3.5 de la norma EN 12453).

## MODALIDAD DE INSTALACIÓN

Antes de proceder a la fijación de los estribos suministrados, determinar las cotas A y B (Fig. 3) utilizando los datos indicados en la Tabla 1. Considerar que estos sólo son válidos si el actuador se encuentra en posición de máxima extensión menos un centímetro de la carrera disponible ( $C_D$ ) cuando la cancela está cerrada para obtener la máxima eficiencia en el funcionamiento.

Para el anclaje del pistón utilizar los estribos de fijación suministrados.

**N.B.:** los datos B de la tabla, con referencia a los valores individuales de A, deben ser considerados como valores recomendados.

Establecer la cota A + B que se desea utilizar: la suma de las cotas, determina la carrera utilizada  $C_U$ .

**N.B.:** la carrera utilizable  $C_U$  del actuador nunca deberá ser igual o superior a la carrera disponible  $C_D$ .

TABLA 1

ÁNGULO	A	B	$C_U$
90° con carrera disponible 400 mm (sin final de carrera)	160	160	320
	175	175	350
	185	185	370
	200	200	400

$A+B=C_U$  (carrera utilizada)

$C_D =$  (carrera máx disponible)=400 mm

Componentes a instalar según la norma EN12453			
TIPO DE MANDO	USO DEL CIERRE		
	Personas expertas (fuera de un área pública*)	Personas expertas (área pública)	Uso ilimitado
en presencia de alguien	A	B	non posivel
con impulsos a la vista (ej. sensor)	E	E	E
con impulso no a la vista (ej. telemando)	E	E	E
automatico	E	E	E

\*un ejemplo típico son los cierres que no dan a la calle.  
 A: Pulsador de mando en presencia de alguien, (es decir con acción mantenida).  
 B: Interruptor de llave en presencia de alguien.  
 E: Fotocélulas.

BLOQUEADO

DESBLOQUEADO

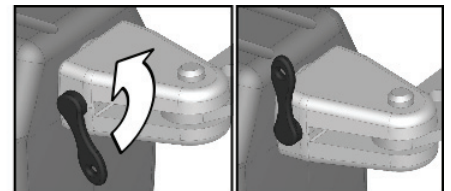

FIG. 2

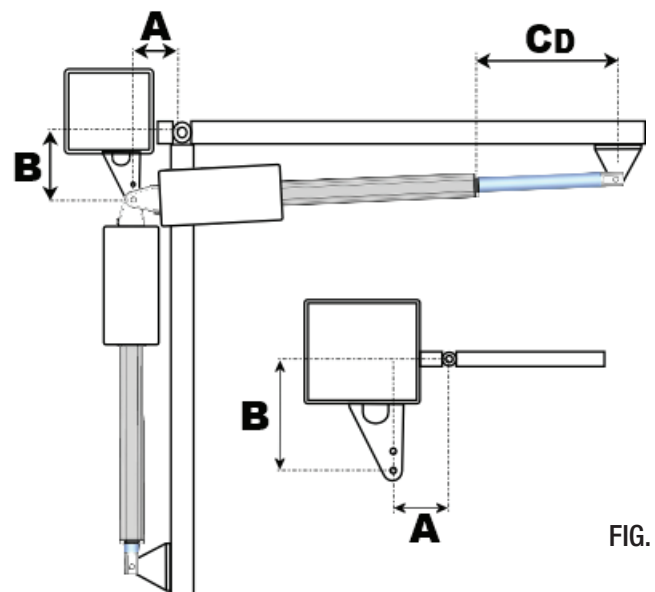

FIG. 3

## FIJACION PLANCHA POSTERIOR A LA COLUMNA

Fijar la plancha posterior a la columna (Fig. 4), respetando las medidas establecidas.

Si la columna es de hierro se puede atornillar directamente el anclaje utilizando tres tornillos fileteados M8.

Si la columna es de cemento fijar el anclaje con tres tornillos de expansión de Ø 8 mm.

Luego de haber fijado la plancha, anclar la parte posterior del actuador a la plancha y fijarla establemente (Fig. 6).

**CUIDADO:** En determinar la altura desde tierra a la cual fijar la plancha en la columna (Fig. 4), tener presente que la plancha para el anclaje del pistón en la cancela debe ser fijar al mismo nivel (Fig. 5).

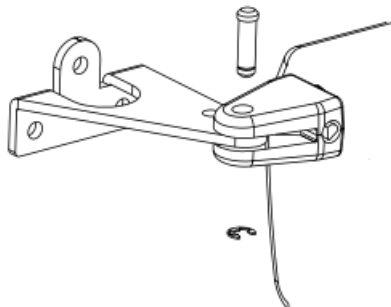

FIG. 6

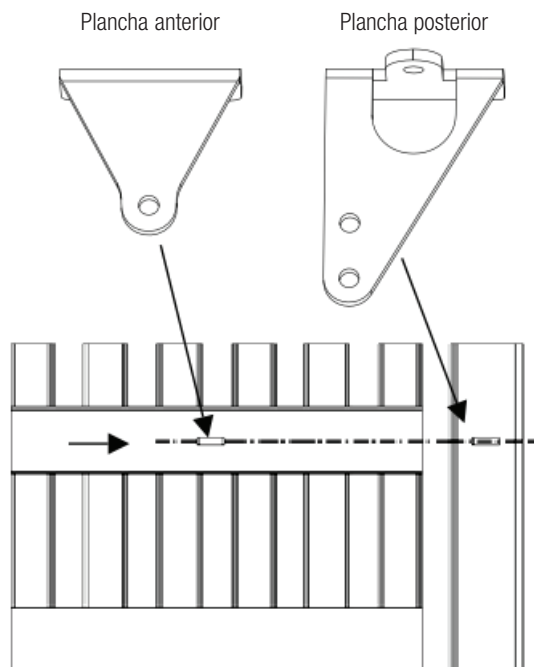

FIG. 4

FIG. 5

## FIJACION PLANCHA ANTERIOR A LA CANCELA

Para fijar la plancha anterior en la cancela seguir el siguiente procedimiento:

1. Fijar la plancha anterior de anclaje en el actuador (Fig. 7).
2. Cerrar la cancela.
3. Acercar la cancela al actuador con la plancha ya fijada.
4. Llevar el ataque a final de carrera, llevar hacia atrás de aprox. 1 cm y señalar la posición de la plancha.
5. Realizar la misma operación en apertura.
6. Si las posiciones corresponden, fijar establemente la plancha en la cancela.

En caso contrario, controlar nuevamente las medidas A y B de la TABLA 1.

**N.B.:** durante la instalación abrir y cerrar más veces a la cancela controlando que el motoreductor no roce contra la hoja en movimiento.

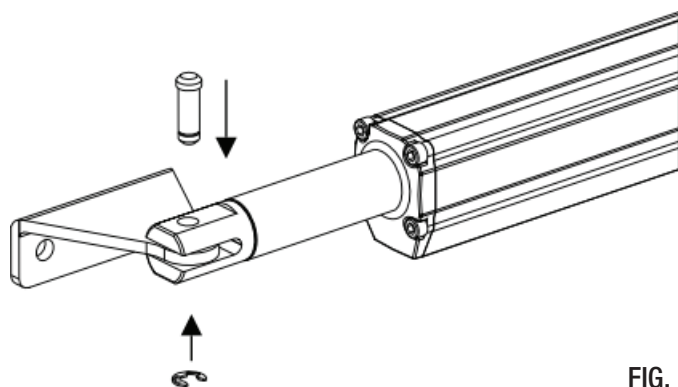

FIG. 7

## REGULACION PARO MECANICO - OPTIONAL

El actuador puede ser dotado de final de carrera mecánico, optional, para detener la apertura o el cierre en el caso la cancela no tenga el paro a tierra (Fig. 8).

Para realizar la regulación aflojar los tornillos situados en el final de carrera y desplazarlo a la posición deseada. Bloquear los tornillos en el final de carrera (Fig. 9).



FIG. 8

## MANTENIMIENTO

Efectuar solamente por personal especializado luego de haber quitado la alimentación eléctrica al motor.

Cada año engrasar las bisagras y controlar la fuerza de empuje realizada por el motoreductor sobre la hoja.

Cada dos años se aconseja lubricar la tuerca con grasa.

## ELIMINACIÓN DEL PRODUCTO

Este producto es parte integrante del automatismo, y por lo tanto, debe eliminarse junto con éste.

Como para las operaciones de instalaciones, también al final de la vida de este producto, las operaciones de eliminación deben ser efectuadas por personal calificado. Este producto está formado por varios tipos de materiales: algunos pueden reciclarse, otros deben eliminarse. Infórmese sobre los sistemas de reciclaje o eliminación previstos por los reglamentos vigentes en el territorio, para esta categoría de producto.

**¡ATENCIÓN!** – Algunas partes del producto pueden contener sustancias contaminantes o peligrosas que, si se abandonan en el medio ambiente, podrían provocar efectos dañinos en el mismo medio ambiente y en la salud humana.

Como se indica en el símbolo de al lado, se prohíbe echar este productos en los residuos domésticos. Efectúe por lo tanto la "recogida separada" para la eliminación según los métodos previstos por los reglamentos vigentes en su territorio, o entregue de nuevo el producto al vendedor en el momento de la compra de un nuevo producto equivalente.

**¡ATENCIÓN!** – las reglas vigentes a nivel local pueden prever importantes sanciones en caso de eliminación abusiva de este producto.

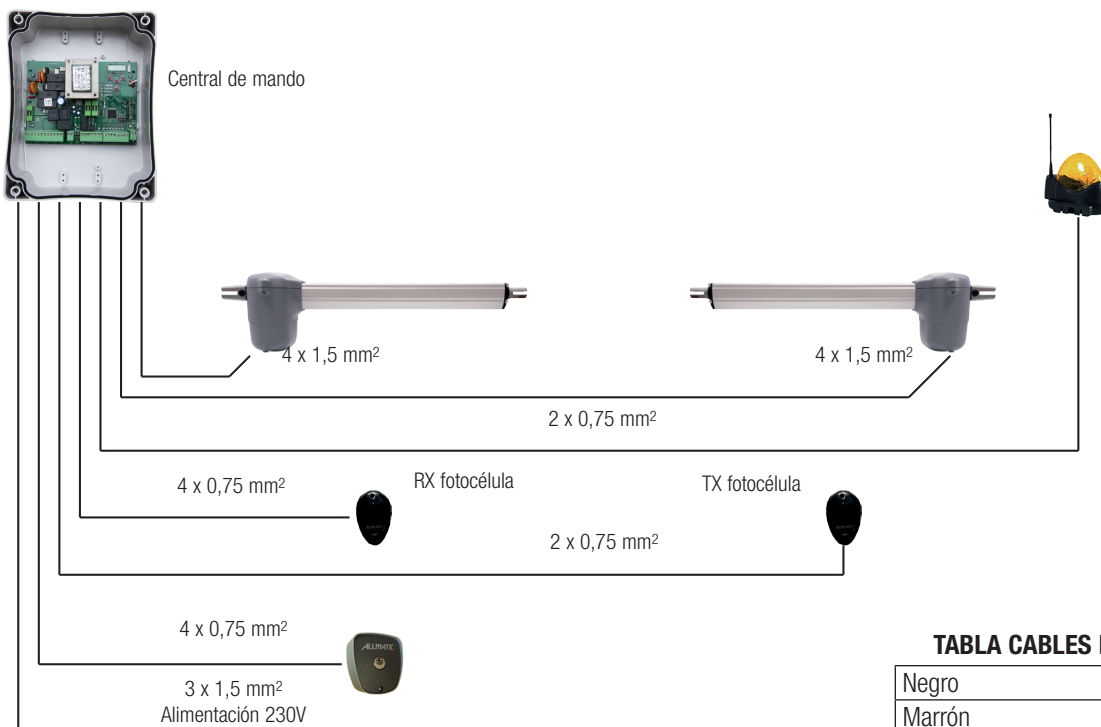

FIG. 9

## SOLUCION PROBLEMAS

INCONVENIENTE	CAUSA PROBABLE	SOLUCION
Ante un mando emitido con el radiomando o con el selector de llave, la cancela no abre o el motor no arranca.	Alimentación de red.	Controlar el interruptor principal.
	Presencia de STOP de emergencia.	Controlar los selectores o mandos de STOP. Si no utilizados, controlar en la centralita, el puente en entrada contacto STOP.
	Fusible quemado.	Sustituirlo por otro fusible con las mismas características.
	Cable de alimentación del motor no conectado o defectuoso.	Collegare il cavo nell'apposito morsetto o sostituirlo.
	Hay un obstáculo en el medio de fotocélula o ésta no funciona.	Verificar la conexión, remover obstáculo.
Ante un mando emitido con el radiomando no abre pero funciona con el mando de llave.	El radiomando no ha sido memorizado o la batería está descargada	Efectuar el procedimiento de reconocimiento del radiomando en el receptor de radio o sustituir la batería por otra nueva.
La cancela arranca, pero se detiene.	La fuerza del motor es insuficiente.	Modificar el valor del par en la central.
	El valor de la sensibilidad sobre el obstáculo (si es presente) no es apta para la instalación.	Modificar el valor de la sensibilidad en la central, si es posible.
Una hoja se abre y la otra se cierra	La conexión no es correcta.	Realizar con la central el procedimiento de aprendizaje del recorrido.

## CONEXION TIPO Y SECCION CABLES



**TABLA CABLES MOTOR 230V**

Negro	Fase 1
Marrón	Fase 2
Gris o Azul	Común
Amarillo verde	Tierra

## GARANTIA

La garantía del fabricante tiene validez en términos legales a partir de la fecha impresa y se limita a la reparación o sustitución gratuita de las piezas reconocidas como defectuosas por falta de cuidados esenciales en los materiales o por defectos de fabricación. La garantía no cubre daños o defectos debidos a agentes externos, defectos de mantenimiento, sobrecarga, desgaste natural, elección inexacta, error de montaje u otras causas no imputables al fabricante. Los productos manipulados no serán objeto de garantía y no serán reparados. Los datos expuestos son meramente indicativos. No podrá imputarse ninguna responsabilidad por reducciones de alcance o disfunciones debidas a interferencias ambientales. La responsabilidad a cargo del fabricante por daños derivados a personas por accidentes de cualquier tipo ocasionados por nuestros productos defectuosos, son solo aquellos derivados inderogablemente de la ley italiana.



ALLMATIC S.r.l  
32026 Borgo Valbelluna - Belluno - Italy  
Via dell'Artigiano, n°1 - Z.A.  
Tel. 0437 751175 - 751163 r.a. Fax 0437 751065  
www.allmatic.com - E-mail: info@allmatic.com

