

LIGHT

CAJAS ESTANCAS DE DERIVACIÓN IP65-IP67

Descripción: CAJA ESTANCA DERIVACIÓN IP65-IP67 328x239x129 ENTR.PRETROQ.

Referencia:

EX322

Características:

Tipo de producto:	Caja estanca de derivación con tapa opaca y entradas pretroqueladas IP65-IP67
Dim. exteriores (Alto x Ancho x Prof.):	239x328x129 mm
Dim. hueco empotrar (Alto x Ancho x Prof.):	-
Nº Módulos:	-
Instalación:	Superficie
Color:	Gris RAL 7035
Tipo de ventana:	Tapa opaca
Peso (Kg):	1,06
Entrada cables:	12xM40
Componentes:	-
Materiales:	Materiales plásticos libres de halógenos. Base y tapa: PS antichoque

Datos técnicos:

Grado de protección:	IP65-IP67
Resistencia al impacto:	IK07
Resistencia al hilo incandescente:	650 °C
Presión de bola:	70 °C
Rango de temperatura ambiente:	-25 °C / +40 °C
Tensión máxima de empleo:	1000 V AC / 1500 V DC
Doble aislamiento:	Clase II

Certificados y normas:

Directiva baja tensión:	2014/35/EU
Normas:	IEC 60998-2-5
Certificados:	



Codificaciones:

Cod. EAN:	8431044196008
Cod. Arancelario:	85.38.10.00
ETIM 6.0:	EC000113

LIGHT

CAJAS ESTANCAS DE DERIVACIÓN IP65-IP67

Descripción: CAJA ESTANCA DERIVACIÓN IP65-IP67 328x239x129 ENTR.PRETROQ.

Referencia: EX322

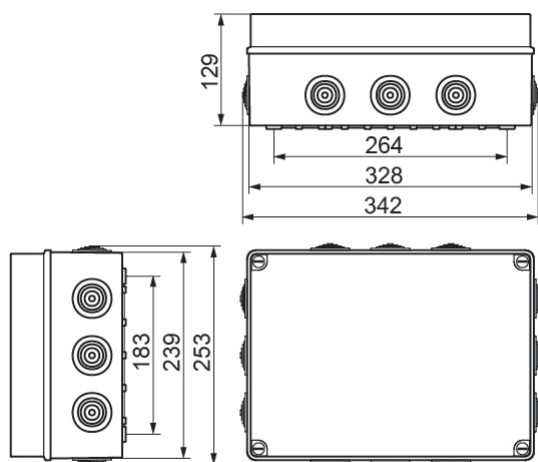

Plano detallado:

 <http://www.ide.es/downloads/planos/pdf/EX322.pdf>

 <http://www.ide.es/downloads/planos/dxf/EX322.dxf>

 <http://www.ide.es/downloads/planos/stp/EX322.stp>

Dimensiones exteriores (Alto x Ancho x Prof.):

239x328x129 mm

Dim. hueco empotrar (Alto x Ancho x Prof.):

-

Sostenibilidad:

RoHS - REACH

Suministro:

Suministrado retractiladas individualmente y en embalaje múltiple de cartón según unidades mínimas de embalaje.

Unidades de embalaje: 6

Fin de vida del producto:

No necesita operaciones de reciclaje específicas

Aplicaciones recomendadas:

Entornos industriales y exteriores. Industrias, sector fotovoltaico, almacenes, garajes, allí donde se requiere una alto grado de protección frente al polvo, salpicaduras e impactos.